

# Monitor Stand

# 监视器支架

# 顯示器支架

# Подставка для монитора

# монитор

# түпқоймасы

取扱説明書	JP
Instructions for Use	GB
Instructions d'utilisation	FR
Gebrauchsanweisung	DE
Istruzioni per l'uso	IT
Manual de instrucciones	ES
使用说明	CS
操作説明	CT
사용 설명	KR
Руководство по эксплуатации	RU
Пайдалану нұсқаулығы	KZ
Gebruiksaanwijzing	NL
Manual de instruções	PT
Brugervejledning	DK
Käyttöohjeet	FI
Bruksanvisning	NO
Bruksanvisning	SE
Οδηγίες χρήσης	GR
Инструкции за употреба	BG
Uživatelská příručka	CZ
Hasznalati utmutato	HU
Instrukcja obsługi	PL
Instrucțiuni de utilizare	RO
Navodila za uporabo	SI
Návod na obsluhu	SK
Lietošanas instrukcija	LV
Naudojimo instrukcija	LT
Kasutusjuhend	EE
Upute za uporabu	HR
Kullanım Talimatları	TR
Uputstvo za upotrebu	SR

出版日期：2022年6月

 EU: Sony Europe B.V.  
Da Vincilaan 7-D1, 1930 Zaventem, Belgium  
UK: Sony Europe B.V.  
The Heights, Brooklands, Weybridge,  
Surrey KT13 0XW, United Kingdom  
CH: Sony Europe B.V., Hoofddorp,  
Schlieren/Switzerland Branch  
Wiesenstrasse 5, 8952 Schlieren, Switzerland

 Sony Belgium, bijkantoor van  
Sony Europe B.V.  
Da Vincilaan 7-D1, 1930 Zaventem,  
Belgium

 Sony Europe B.V.  
The Heights, Brooklands, Weybridge,  
Surrey KT13 0XW, United Kingdom

 Sony Europe B.V., Hoofddorp,  
Schlieren/Switzerland Branch  
Wiesenstrasse 5, 8952 Schlieren,  
Switzerland

お問い合わせは  
「セールス会社窓口のしおり」にある窓口へ

ソニー株式会社 〒108-0075 東京都港区港南1-7-1

 Sony Corporation  
1-7-1 Konan, Minato-ku, Tokyo,  
108-0075 Japan

使用产品前请仔细阅读本使用说明书，并请妥善保管

お買い上げいただきありがとうございます。

 **注意** 電気製品は安全のための注意事項を守らないと、  
火災や人身事故になることがあります。

この取扱説明書には、事故を防ぐための重要な注意事項と製品の取り扱い方を示してあります。  
この取扱説明書をよくお読みのうえ、製品を安全にお使いください。お読みになったあとは、  
いつでも見られるところに必ず保管してください。

SU-600MD



## 安全のために

ソニーの製品は正しく使用すれば事故が起きないように、安全には充分配慮して設計されています。しかし、まちがった使いかたをすると、火災・感電・転倒などにより人身事故になることがあります危険です。事故を防ぐために次のことを必ずお守りください。

### 安全のための注意事項を守る

下記の注意事項をよくお読みください。製品全般の安全上の注意事項が記されています。「使用上のご注意」もあわせてお読みください。

#### 警告表示の意味

この取扱説明書および製品では、次のような表示をしています。表示の内容をよく理解してから本文をお読みください。



この表示の注意事項を守らないと、感電やその他の事故によりけがをしたり周辺の物品に損害を与えたりすることがあります。

#### 注意を促す記号



注意

#### 行為を禁止する記号



禁止

#### 行為を指示する記号



指示



下記の注意を守らないと、**けが**をしたり**周辺の物品に損害**を与えることがあります。



禁止

#### 不安定な場所に設置しない

ぐらついた台の上や傾いたところに設置すると、倒れたり落ちたりしてけがの原因となることがあります。また、設置・取り付け場所の強度を充分にお確かめください。



注意

#### 移動時はモニターの側面の下部、またはスタンドの底面を持つ

モニターを取り付けた状態でスタンドを移動させるときは、モニターの側面の下の方またはスタンドの底面を持ってください。指定以外の持ち方では、製品が落下しけがをする場合があります。



禁止

#### 指定以外の機器に使用しない

このスタンドは、ソニーの LCD モニター専用です。指定の機器以外に使用したり、改造して使用したりすると、強度不足などにより、製品が落下してけがの原因となることがあります。



指示

#### 付属のネジを使う

付属のネジを使わないと、製品が落下してけがの原因となることがあります。



指示

#### 取付ネジを定期的に確認する

取付ネジがゆるんでいると製品が落下してけがをすることがあります。定期的に取付ネジがゆるんでいないことを点検してください。

# その他の安全上のご注意

## グラフィックシンボルの説明



### 取扱説明書参照

本機にこのシンボルがある箇所は、取扱説明書の指示にしたがってご使用ください。



このシンボルは製造業者を表し、隣接して製造業者名と住所が併記されます。



このシンボルは、輸入者を表し、隣接して輸入者の名称と住所が併記されます。



このシンボルは、欧州共同体における代表者を表し、隣接して欧州共同体における代表者の名称と住所が併記されます。



このシンボルは、英国における責任者を表し、隣接して英国における責任者の名称と住所が併記されます。



このシンボルは、スイスにおける正規の代表者を表し、隣接してスイスにおける正規の代表者の名称と住所が併記されます。



このシンボルは、欧州共同体における医療機器を表します。



このシンボルはシリアルナンバーを表します。



このシンボルは製造日付を表します。



### 保存・輸送温度

このシンボルは保存と輸送環境の温度制限を表します。



### 保存・輸送湿度

このシンボルは保存と輸送環境の湿度制限を表します。



### 保存・輸送気圧

このシンボルは保存と輸送環境の大気圧制限を表します。

## 注意

本機またはアクセサリを廃棄するときは、環境汚染等のリスクに配慮し、関連した地域または国の法律、および関連した病院の規則にしたがってください。



## 注意

本製品を使用する場合の注意事項および詳細な情報については、モニターの取扱説明書をご覧ください。



## 注意

MR (Magnetic Resonance) 環境では使用しないでください。  
故障や火災、予測不能な移動を引き起こす可能性があります。

# 使用上のご注意

- 本機は、ソニーのLCD モニター専用のスタンドです。ご使用のモニターが本機に対応しているかどうかは、モニターの取扱説明書をご覧ください。
- モニターを持ち上げるときは、モニターの側面の下の方またはスタンドの底面を持ってください。
- 清掃は50～70v/v%濃度のイソプロピルアルコールまたは76.9～81.4v/v%濃度のエタノールで本体表面を清拭法で清掃してください。
- 汚れがひどいときは、クリーニングクロスなどの柔らかい布に水で薄めた中性洗剤を少し含ませて拭きとった後、上記薬液を用いて清拭法で清掃してください。ベンジンやシンナー、酸性洗浄液、アルカリ性洗浄液、研磨剤入り洗浄剤、化学ぞうきんなどは本体表面を傷めますので、清掃や消毒には絶対に使用しないでください。
- 取り付けには付属のネジをお使いください。付属のネジ以外を使用すると、ネジがゆるみ機器の落下でけがをすることがあります。

- お使いになる前に、必ず動作確認を行ってください。故障その他に伴う営業上の機会損失等は保証期間中および保証期間経過後にかかわらず、補償はいたしかねますのでご了承ください。
- 本製品を使用したことによるお客様、または第三者からのいかなる請求についても、当社は一切の責任を負いかねます。
- 諸事情による本製品に関連するサービスの停止、中断について、一切の責任を負いかねます。

# モニターへの取り付けかた

## 付属品

- ベースユニット (1)
- ネックユニット (1)
- M5 × 20 ネジ (4)
- M4 × 14 ネジ (4)
- 取扱説明書 (1)
- セールス会社窓口のしおり (1)

## 📖 取り付け方法

### 1 モニタースタンドを組み立てる

❶ ネックユニットにベースユニットを挿入し、❷ 付属の M5 × 20 ネジ (4) で固定します。

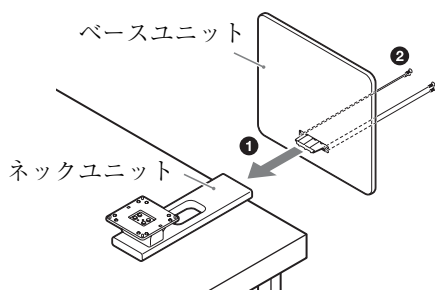

2 モニターを柔らかい布などの上に置き、モニターに M4 ネジ (4) が取り付けられている場合は取り外す

3 付属の M4 × 14 ネジ (4) でモニタースタンドを取り付ける

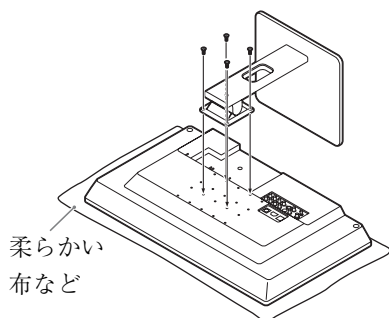

### 4 モニターにケーブル類を接続する

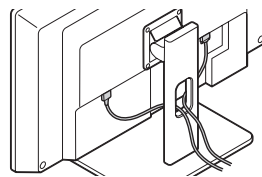



# 主な仕様

質量 約 2.9kg  
保存・輸送温度 - 20℃～+60℃  
保存・輸送湿度 20%～90%  
保存・輸送気圧 700hPa～1060hPa

本機の仕様および外観は、改良のため予告なく変更することがありますが、ご了承ください。

## 外形寸法

単位：mm

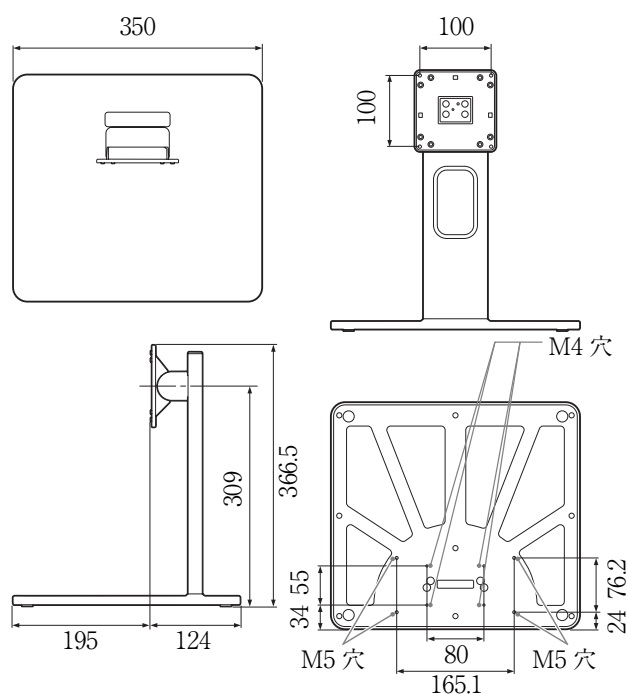

## 動作角度の調整

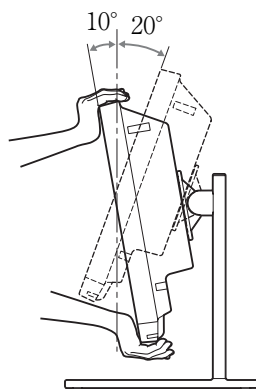

モニターの上を持って、角度を調整することができます。

Before operating the unit, please read this manual thoroughly and retain it for future reference.

## Symbols on the products



### Consult the instructions for use

Follow the directions in the instructions for use for parts of the unit on which this symbol appears.



This symbol indicates the manufacturer, and appears next to the manufacturer's name and address.



This symbol indicates the Importer, and appears next to the Importer's name and registered office address.



This symbol indicates the European Community representative, and appears next to the European Community representative's name and address.



This symbol indicates the UK Responsible Person, and appears next to the UK Responsible Person's name and address.



This symbol indicates the Swiss authorized representative, and appears next to the Swiss authorized representative's name and address.



This symbol indicates the medical device in the European Community.



This symbol indicates the serial number.



This symbol indicates the date of manufacture.



### Storage and transport temperature

This symbol indicates the acceptable temperature range for storage and transport environments.



### Storage and transport humidity

This symbol indicates the acceptable humidity range for storage and transport environments.



### Storage and transport pressure

This symbol indicates the acceptable atmospheric pressure range for storage and transport environments.

## Caution

When you dispose of the unit or accessories, you must obey the laws in the relative area or country and the regulations in the relative hospital regarding environmental pollution.

## For the customers in Europe

This product has been manufactured by or on behalf of Sony Corporation, 1-7-1 Konan Minato-ku Tokyo, 108-0075 Japan.

EU and UK Importer: Sony Europe B.V.

Inquiries to the EU Importer or related to product compliance in Europe should be sent to the manufacturer's authorized representative, Sony Belgium, bijkantoor van Sony Europe B.V., Da Vincilaan 7-D1, 1930 Zaventem, Belgium.

Inquiries to the UK Importer or related to product compliance in the UK should be sent to the manufacturer's UK Responsible Person, Sony Europe B.V., The Heights, Brooklands, Weybridge, Surrey KT13 0XW, United Kingdom.



## Caution

For cautions and further information on using this product, refer to the Instructions for Use for the monitor.



## Caution

Do not use the device in a MR (Magnetic Resonance) environment.

It may cause a malfunction, fire, and unwanted movement.

# Precaution

## On Safety

- This is the stand for the Sony LCD monitor. For confirming whether your monitor is compatible with this unit, refer to the operating instructions of the monitor.
- When you raise the monitor, raise the lower side of the monitor or the bottom of the stand.
- Clean the surface with a 50 to 70 v/v% concentration of isopropyl alcohol or a 76.9 to 81.4 v/v% concentration of ethanol using a swab method.
- Stubborn stains may be removed with a soft cloth such as a cleaning cloth lightly dampened with mild detergent solution using a swab method, and then cleaning using the above chemical solution.  
Never use solvents such as benzene or thinner, or acid, alkaline or abrasive detergent, or a chemical cleaning cloth for cleaning or disinfection, as they will damage the surface.
- Use the supplied screws for mounting. If you use screws other than the supplied ones, the screws may become loose and the device may fall causing injury.

**Notes**

- Always verify that the unit is operating properly before use. SONY WILL NOT BE LIABLE FOR DAMAGES OF ANY KIND INCLUDING, BUT NOT LIMITED TO, COMPENSATION OR REIMBURSEMENT ON ACCOUNT OF THE LOSS OF PRESENT OR PROSPECTIVE PROFITS DUE TO FAILURE OF THIS UNIT, EITHER DURING THE WARRANTY PERIOD OR AFTER EXPIRATION OF THE WARRANTY, OR FOR ANY OTHER REASON WHATSOEVER.
- SONY WILL NOT BE LIABLE FOR CLAIMS OF ANY KIND MADE BY USERS OF THIS UNIT OR MADE BY THIRD PARTIES.
- SONY WILL NOT BE LIABLE FOR THE TERMINATION OR DISCONTINUATION OF ANY SERVICES RELATED TO THIS UNIT THAT MAY RESULT DUE TO CIRCUMSTANCES OF ANY KIND.

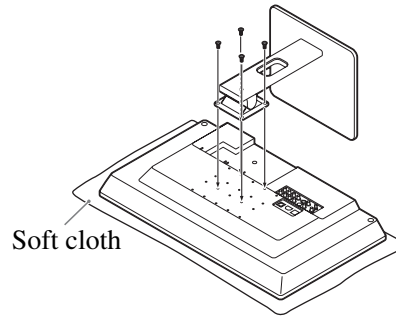

- 4** Connect the cables to the monitor.

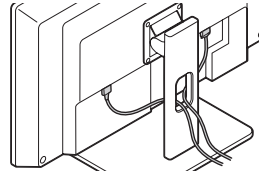

## Attaching to the monitor

### Accessories supplied

- Base unit (1)
- Neck unit (1)
- M5 × 20 Screws (4)
- M4 × 14 Screws (4)
- Instructions for Use (1)
- Service Contact List (1)



### Attaching method

- 1** Assemble the monitor stand.

Insert the base unit to the neck unit **1**, and fix it with the supplied M5 × 20 screws (4) **2**.

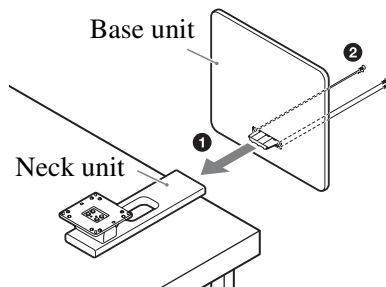

- 2** Place the monitor on a soft cloth, etc., and remove the M4 screws (4) when they are attached to the monitor.
- 3** Attach the monitor stand with the supplied M4 × 14 screws (4).

# Specifications

Mass                    Approx. 2.9 kg (6 lb 6.3 oz)  
Storage and transport temperature  
                              -20 °C to +60 °C (-4 °F to +140 °F)  
Storage and transport humidity  
                              20% to 90%  
Storage and transport pressure  
                              700 hPa to 1,060 hPa

Design and specifications are subject to change without notice.

## Dimensions

Unit: mm (Inches)

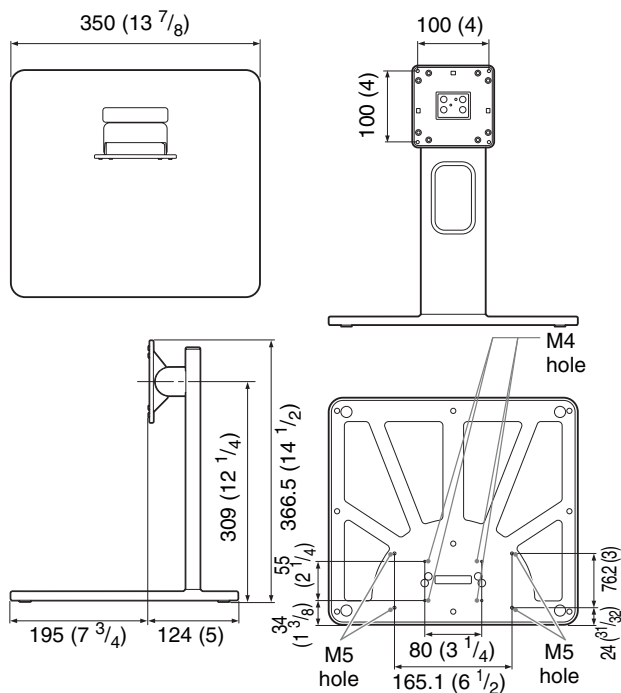

## Operating angle adjustment

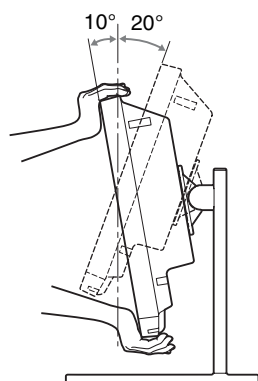

You can adjust the angle by holding the top and bottom of the monitor.



Avant d'utiliser l'appareil, veuillez lire attentivement ce manuel et le conserver pour future référence.

## Symboles sur les produits



### Reportez-vous aux instructions d'utilisation

Suivez les instructions d'utilisation pour les parties de l'appareil sur lesquelles ce symbole apparaît.



Ce symbole indique le fabricant et apparaît à côté du nom et de l'adresse du fabricant.



Ce symbole indique l'importateur, et apparaît à côté du nom de l'importateur et de l'adresse du siège social.



Ce symbole indique le représentant dans la Communauté européenne et apparaît à côté du nom et de l'adresse du représentant dans la Communauté européenne.



Ce symbole indique la personne responsable au Royaume-Uni, et apparaît à côté du nom et de l'adresse de la personne responsable au Royaume-Uni.



Ce symbole indique le représentant agréé en Suisse, et apparaît à côté du nom et de l'adresse du représentant agréé en Suisse.



Ce symbole indique un dispositif médical dans la Communauté européenne.



Ce symbole indique le numéro de série.



Ce symbole indique la date de fabrication.



### Température de stockage et de transport

Ce symbole indique la plage de température admise dans les environnements de stockage et de transport.



### Humidité de stockage et de transport

Ce symbole indique la plage d'humidité admise dans les environnements de stockage et de transport.



### Pression de stockage et de transport

Ce symbole indique la plage de pression atmosphérique admise dans les environnements de stockage et de transport.

## Attention

Lorsque vous éliminez l'appareil ou ses accessoires, vous devez vous conformer aux lois concernant la

pollution de l'environnement dans votre zone géographique ou dans votre pays ainsi qu'aux règlements en la matière de l'hôpital en question.

## Pour les clients en Europe

Ce produit a été fabriqué par ou pour le compte de Sony Corporation, 1-7-1 Konan Minato-ku Tokyo, 108-0075 Japon.

Importateur UE et Suisse : Sony Europe B.V.

Les questions basées sur la législation européenne pour l'importateur ou relatives à la conformité des produits doivent être adressées au mandataire : Sony Belgium, bijkantoor van Sony Europe B.V., Da Vincilaan 7-D1, 1930 Zaventem, Belgique.

Les questions basées sur la législation suisse pour l'importateur ou relatives à la conformité des produits doivent être adressées au mandataire autorisé suisse : Sony Europe B.V., Hoofddorp, Schlieren/Switzerland Branch Wiesenstrasse 5, 8952 Schlieren, Suisse.



## Attention

Pour prendre connaissance des mises en garde et d'informations supplémentaires concernant l'utilisation de ce produit, reportez-vous aux instructions d'utilisation du moniteur.



## Attention

N'utilisez pas l'appareil dans un environnement de RM (résonance magnétique).

Il peut être à l'origine d'un dysfonctionnement, d'un incendie et de mouvements indésirables.

# Précautions

## À propos de la sécurité

- Ce pied est destiné au moniteur LCD Sony. Reportez-vous au mode d'emploi fourni avec votre moniteur pour savoir s'il est compatible avec ce dispositif.
- Pour lever le moniteur, saisissez-le par le bas ou par le dessous du pied.
- Nettoyez la surface avec une concentration de 50 à 70 v/v% d'isopropanol ou une concentration de 76,9 à 81,4 v/v% d'éthanol, en tamponnant.
- Les taches tenaces peuvent être éliminées avec un chiffon doux, notamment un tissu de nettoyage légèrement imbibé d'une solution détergente douce, en tamponnant, puis en nettoyant avec la solution chimique ci-dessus.

Lors du nettoyage ou de la désinfection, la surface risque d'être endommagée par l'utilisation de solvants tels que du benzène ou du diluant, de l'acide, du

détergent alcalin ou abrasif, ou encore des lingettes de nettoyage chimiques.

- Utilisez les vis fournies pour le montage. Si vous utilisez d'autres vis, elles risquent de se desserrer et de provoquer la chute du dispositif qui entraînera à son tour des blessures.

#### Remarques

- Vérifiez toujours que l'appareil fonctionne correctement avant l'utilisation. **Sony n'assumera pas de responsabilité pour les dommages de quelque sorte qu'ils soient, incluant mais ne se limitant pas à la compensation ou au remboursement, à cause de la perte de profits actuels ou futurs suite à la défaillance de cet appareil, que ce soit pendant la période de garantie ou après son expiration, ou pour toute autre raison quelle qu'elle soit.**
- **Sony n'assumera pas de responsabilité pour les réclamations, quelle qu'elles soient, effectuées par les utilisateurs de cet appareil ou par des tierces parties.**
- **Sony n'assumera pas de responsabilité pour la cessation ou l'interruption de tout service lié à cet appareil, résultant de quelque circonstance que ce soit.**

- 2 Placez le moniteur sur un linge doux, par exemple, et retirez les vis M4 (4) si celles-ci sont solidaires du moniteur.

- 3 Fixez le pied du moniteur au moyen des vis M4 × 14 (4) fournies.

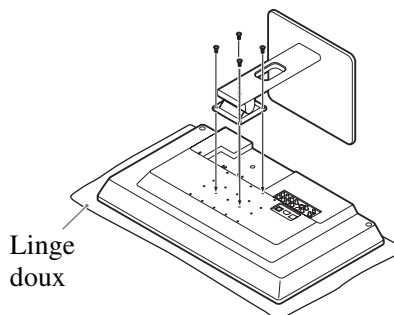

- 4 Raccordez les câbles au moniteur.

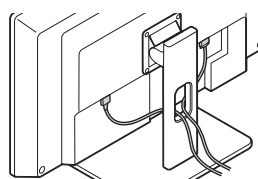

## Fixation du moniteur

### Accessoires fournis

- Base (1)
- Col (1)
- Vis M5 × 20 (4)
- Vis M4 × 14 (4)
- Instructions d'utilisation (1)
- Liste des services de maintenance (1)

### Méthode de fixation

- 1 Assemblez le pied du moniteur.

Insérez la base dans le col ❶ et fixez-le au moyen des vis M5 × 20 (4) fournies ❷.

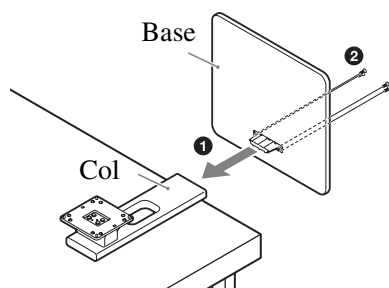

# Spécifications

Poids Environ 2,9 kg (6 li 6,3 on)  
Température de stockage et de transport  
-20 °C à +60 °C (-4 °F à +140 °F)  
Humidité de stockage et de transport  
20 % à 90 %  
Pression de stockage et de transport  
700 hPa à 1 060 hPa

Type et caractéristiques sont susceptibles d'être modifiés sans préavis.

## Dimensions

Unité : mm (pouces)

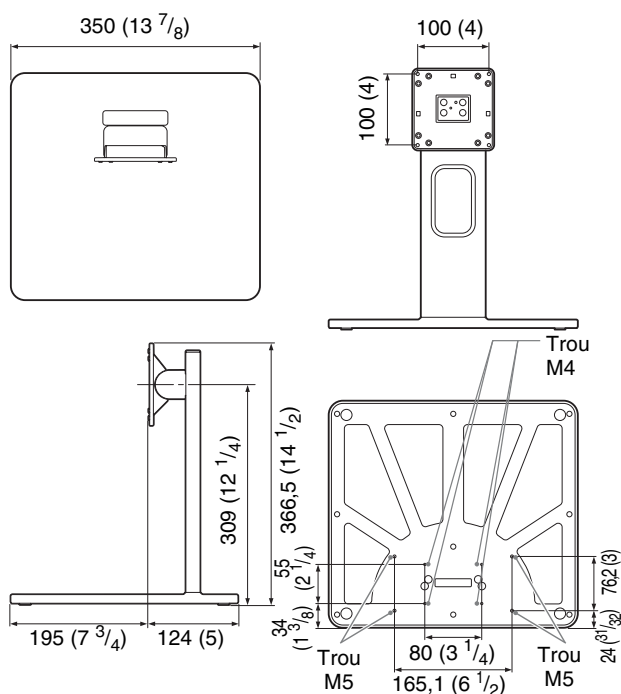

## Réglage de l'angle de fonctionnement

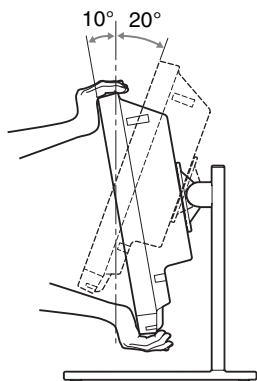

Vous pouvez régler l'angle en saisissant le moniteur par le haut et le bas.





Bitte lesen Sie dieses Handbuch vor der Benutzung des Geräts sorgfältig durch und bewahren Sie es zum späteren Nachschlagen auf.

## Symbole auf den Produkten



### Gebrauchsanweisung hinzuziehen

Falls dieses Symbol erscheint, gehen Sie nach den in der Gebrauchsanweisung enthaltenen Anweisungen für die entsprechenden Teile des Geräts vor.



Dieses Symbol kennzeichnet den Hersteller und erscheint neben dem Namen und der Anschrift des Herstellers.



Dieses Symbol kennzeichnet den Importeur und erscheint neben dem Namen und der eingetragenen Firmensitzadresse des Importeurs.



Dieses Symbol kennzeichnet den Vertreter der Europäischen Gemeinschaft und wird neben dem Namen und der Anschrift des Vertreters der Europäischen Gemeinschaft angezeigt.



Dieses Symbol kennzeichnet die für Großbritannien verantwortliche Person und erscheint neben dem Namen und der Adresse der für Großbritannien verantwortlichen Person.



Dieses Symbol kennzeichnet den autorisierten Schweizer Repräsentanten und erscheint neben dem Namen und der Adresse des autorisierten Schweizer Repräsentanten.



Dieses Symbol kennzeichnet Medizinprodukte in der Europäischen Gemeinschaft.



Dieses Symbol weist auf die Seriennummer hin.



Dieses Symbol weist auf das Herstellungsdatum hin.



### Temperatur bei Aufbewahrung und Transport

Dieses Symbol weist auf den geeigneten Temperaturbereich bei Aufbewahrung und Transport hin.



### Luftfeuchtigkeit bei Aufbewahrung und Transport

Dieses Symbol weist auf den geeigneten Bereich der Luftfeuchtigkeit bei Aufbewahrung und Transport hin.



### Luftdruck bei Aufbewahrung und Transport

Dieses Symbol weist auf den geeigneten Luftdruckbereich bei Aufbewahrung und Transport hin.

## Vorsicht

Beachten Sie bei der Entsorgung des Geräts bzw. des Zubehörs die gesetzlichen Vorschriften des jeweiligen Landes oder der Region und die Vorschriften im betreffenden Krankenhaus zum Umweltschutz.

## Für Kunden in Europa

Dieses Produkt wurde hergestellt von oder im Namen der Sony Corporation, 1-7-1 Konan Minato-ku Tokyo, 108-0075 Japan.

EU- und CH-Importeur: Sony Europe B.V.

Anfragen an den Importeur oder zur Produktkonformität auf Grundlage der Gesetzgebung in Europa senden Sie bitte an den Bevollmächtigten Sony Belgium, bijkantor van Sony Europe B.V., Da Vincilaan 7-D1, 1930 Zaventem, Belgien.

Anfragen an den Schweizer Importeur oder im Zusammenhang mit der Produktkonformität in der Schweiz senden Sie bitte an die bevollmächtigte Schweizer Vertretung Sony Europe B.V., Hoofddorp, Schlieren/Switzerland Branch Wiesenstrasse 5, 8952 Schlieren, Schweiz.



## Vorsicht

Warnhinweise und weitere Informationen zur Verwendung dieses Produkts finden Sie in der Gebrauchsanweisung zum Monitor.



## Vorsicht

Verwenden Sie das Gerät nicht in einer MR (Magnetresonanz)-Umgebung. Andernfalls kann dies zu Fehlfunktionen, Bränden und unerwünschten Bewegungen führen.

# Sicherheitshinweise

## Sicherheit

- Dieses Gerät ist ein Ständer für LCD-Monitore von Sony. In der Bedienungsanleitung zum Monitor ist angegeben, ob der Monitor mit diesem Gerät kompatibel ist.
- Wenn Sie den Monitor anheben wollen, fassen Sie den Monitor am unteren Rand oder den Ständer an der Grundplatte.
- Wischen Sie die Oberfläche zur Reinigung mit Isopropylalkohol in einer Konzentration von 50 bis

70 v/v% oder mit Ethanol in einer Konzentration von 76,9 bis 81,4 v/v% ab.

- Entfernen Sie hartnäckige Flecken mit einem weichen Tuch, beispielsweise einem Reinigungstuch, das leicht mit einer milden Reinigungslösung angefeuchtet ist, und wischen Sie dann mit den oben genannten Chemikalien nach.  
Verwenden Sie keinesfalls Lösungsmittel wie Benzol oder Verdünnung und keine säurehaltigen, alkalischen oder scheuernden Reinigungsmittel und auch keine chemischen Reinigungs- oder Desinfektionstücher, da diese die Oberfläche angreifen.
- Verwenden Sie für die Montage die mitgelieferten Schrauben. Wenn Sie andere als die mitgelieferten Schrauben verwenden, können sich diese lockern und das Gerät kann herunterfallen und Verletzungen verursachen.

#### Hinweise

- Bestätigen Sie vor dem Gebrauch immer, dass das Gerät richtig arbeitet. SONY KANN KEINE HAFTUNG FÜR SCHÄDEN JEDER ART, EINSCHLIESSLICH ABER NICHT BEGRENZT AUF KOMPENSATION ODER ERSTATTUNG, AUFGRUND VON VERLUST VON AKTUELLEN ODER ERWARTETEN PROFITEN DURCH FEHLFUNKTION DIESES GERÄTS ODER AUS JEDLICHEM ANDEREN GRUND, ENTWEDER WÄHREND DER GARANTIEFRIST ODER NACH ABLAUF DER GARANTIEFRIST, ÜBERNEHMEN.
- SONY KANN KEINE HAFTUNG FÜR ANSPRÜCHE JEDER ART VON DEN BENUTZERN DIESES GERÄTS ODER VON DRITTER SEITE ÜBERNEHMEN.
- SONY KANN KEINE HAFTUNG FÜR DIE BEENDIGUNG ODER EINSTELLUNG VON DIENSTLEISTUNGEN BEZÜGLICH DIESES GERÄTS GLEICH AUS WELCHEM GRUND ÜBERNEHMEN.

## Montage am Monitor

### Mitgeliefertes Zubehör

- Grundplatte (1)
- Halterung (1)
- M5 × 20 Schrauben (4)
- M4 × 14 Schrauben (4)
- Gebrauchsanweisung (1)
- Wartungskontaktadressen (1)

## Montageanleitung

### 1 Montieren Sie den Monitorständer.

Schieben Sie die Grundplatte auf die Halterung **1** auf und schrauben Sie sie mit den mitgelieferten M5 × 20 Schrauben (4) **2** fest.

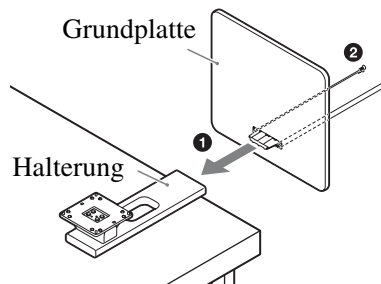

### 2 Legen Sie den Monitor auf ein weiches Tuch o. Ä. und lösen Sie gegebenenfalls die M4-Schrauben (4) vom Monitor.

### 3 Schrauben Sie den Monitor mit den mitgelieferten M4 × 14 Schrauben (4) am Ständer fest.

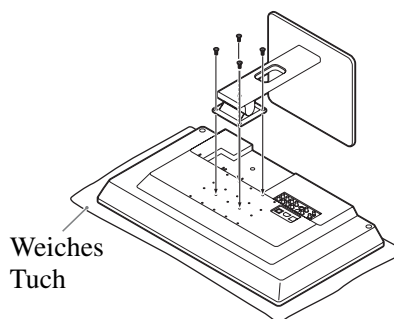

### 4 Schließen Sie die Kabel an den Monitor an.

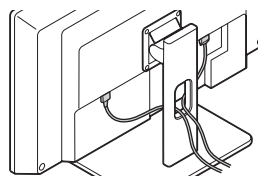

# Technische Daten

Gewicht ca. 2,9 kg  
Temperatur bei Aufbewahrung und Transport  
-20 °C bis +60 °C  
Luftfeuchtigkeit bei Aufbewahrung und Transport  
20 % bis 90 %  
Luftdruck bei Aufbewahrung und Transport  
700 hPa bis 1.060 hPa

Änderungen, die dem technischen Fortschritt dienen,  
bleiben vorbehalten.

## Abmessungen

Einheit: mm

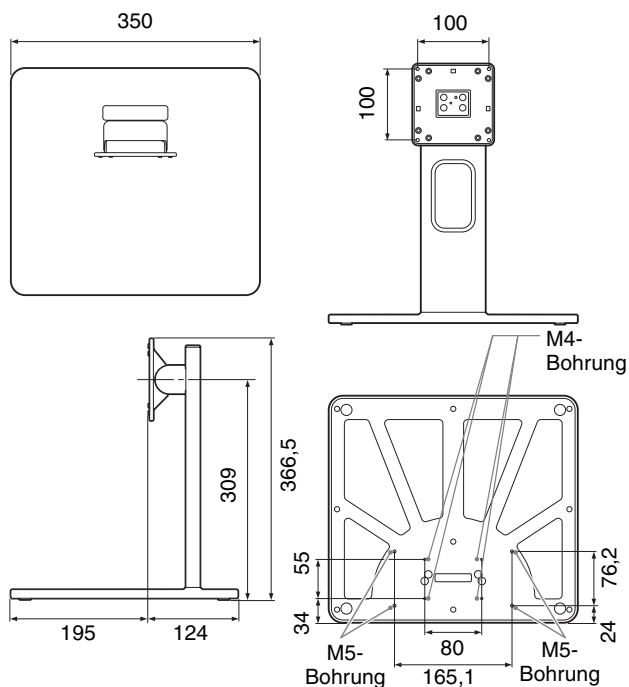

## Einstellen des Monitorwinkels

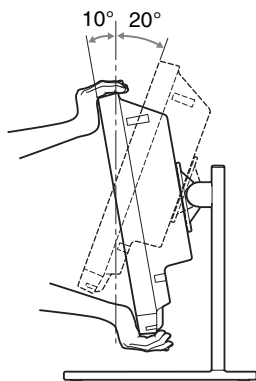

Halten Sie den Monitor zum Einstellen des Winkels  
bitte am oberen und am unteren Rand fest.



Leggere attentamente questo manuale prima di utilizzare l'unità, e conservarlo per riferimenti futuri.

## Simboli sui prodotti



### Fare riferimento alle istruzioni per l'uso

Seguire le istruzioni per l'uso relative ai componenti dell'unità sui quali è riportato questo simbolo.



Questo simbolo indica il fabbricante ed è riportato in corrispondenza del nome e dell'indirizzo del fabbricante stesso.



Questo simbolo indica l'importatore ed appare accanto al nome e all'indirizzo della sede sociale dell'importatore stesso.



Questo simbolo indica il rappresentante per la Comunità Europea ed appare accanto a nome e indirizzo del rappresentante per la Comunità Europea.



Questo simbolo indica il responsabile per il Regno Unito ed appare accanto a nome e indirizzo del responsabile per il Regno Unito.



Questo simbolo indica il rappresentante autorizzato per la Svizzera ed appare accanto a nome e indirizzo del rappresentante autorizzato per la Svizzera.



Questo simbolo indica il dispositivo medico nella Comunità Europea.



Questo simbolo indica il numero di serie.



Questo simbolo indica la data di produzione.



### Temperatura di deposito e trasporto

Questo simbolo indica il campo di temperatura accettabile per gli ambienti di deposito e trasporto.



### Umidità di deposito e trasporto

Questo simbolo indica il campo di umidità accettabile per gli ambienti di deposito e trasporto.



### Pressione di deposito e trasporto

Questo simbolo indica il campo di pressione atmosferica accettabile per gli ambienti di deposito e trasporto.

## Attenzione

Per lo smaltimento dell'apparecchio o degli accessori, è necessario rispettare le leggi del paese e le normative dell'ospedale specifico relative all'inquinamento ambientale.

## Per i clienti in Europa

Questo prodotto è stato fabbricato da o per conto di Sony Corporation, 1-7-1 Konan Minato-ku Tokyo, 108-0075 Giappone.

Importatore UE e Svizzera: Sony Europe B.V.

Richieste all'importatore UE o relative alla conformità di prodotto in Europa devono essere indirizzate al rappresentante autorizzato del costruttore, Sony Belgium, bijkantoor van Sony Europe B.V., Da Vincilaan 7-D1 1930 Zaventem, Belgio.

Eventuali richieste all'importatore svizzero o relative alla conformità del prodotto in Svizzera devono essere indirizzate al rappresentante autorizzato svizzero del costruttore, Sony Europe B.V., Hoofddorp, Schlieren/Switzerland Branch Wiesenstrasse 5, 8952 Schlieren, Svizzera.



## Attenzione

Per gli avvisi e per ulteriori informazioni sul prodotto, fare riferimento alle Istruzioni per l'uso del monitor.



## Attenzione

Non utilizzare il dispositivo in ambienti in cui sono attivi apparecchi di risonanza magnetica.

Questo potrebbe dar luogo a malfunzionamenti, incendi o spostamenti indesiderati.

# Precauzioni

## Sulla sicurezza

- Questo è il supporto per il monitor LCD Sony. Per confermare la compatibilità del monitor con questa unità, consultare le istruzioni per l'uso del monitor.
- Quando si solleva il monitor, alzare il lato inferiore del monitor o la parte inferiore del supporto.
- Pulire la superficie strofinandola con un panno imbevuto di una concentrazione dal 50 al 70 v/v% di alcool isopropilico o una concentrazione dal 76,9 all'81,4 v/v% di etanolo.
- Rimuovere le macchie ostinate strofinandole con un panno morbido, ad esempio un panno per pulizia, leggermente inumidito con una soluzione detergente delicata, quindi pulire la superficie utilizzando la soluzione chimica sopra indicata.

Non utilizzare mai solventi come benzene o diluenti oppure detergenti acidi, alcalini o abrasivi o un panno

chimico per pulire o disinfettare, in quanto danneggerebbero la superficie.

- Utilizzare le viti in dotazione per il montaggio. Se si utilizzano viti diverse da quelle in dotazione, le viti potrebbero allentarsi facendo cadere il dispositivo con conseguenti possibilità di lesioni.

#### Note

- Verificare sempre che l'apparecchio stia funzionando correttamente prima di usarlo. LA SONY NON SARÀ RESPONSABILE DI DANNI DI QUALSIASI TIPO, COMPRESI, MA SENZA LIMITAZIONE A, RISARCIMENTI O RIMBORSI A CAUSA DELLA PERDITA DI PROFITTI ATTUALI O PREVISTI DOVUTA A GUASTI DI QUESTO APPARECCHIO, SIA DURANTE IL PERIODO DI VALIDITÀ DELLA GARANZIA SIA DOPO LA SCADENZA DELLA GARANZIA, O PER QUALUNQUE ALTRA RAGIONE.
- SONY NON SARÀ RESPONSABILE PER RICHIESTE O RICORSI DI NESSUN TIPO PRESENTATI DA UTENTI DI QUESTO APPARATO O DA TERZI.
- SONY NON SARÀ RESPONSABILE PER LA CANCELLAZIONE O LA MANCATA CONTINUAZIONE PER QUALSIASI CAUSA O CIRCOSTANZA DI SERVIZI CORRELATI A QUESTO APPARATO.

## Fissaggio al monitor

### Accessori in dotazione

- Unità base (1)
- Unità collo (1)
- Viti M5 × 20 (4)
- Viti M4 × 14 (4)
- Istruzioni per l'uso (1)
- Elenco contatti servizio di assistenza (1)

## Metodo di fissaggio

- 1** Assemblare il supporto del monitor.  
Inserire l'unità base nell'unità collo **1** e fissarla con le viti M5 × 20 in dotazione (4) **2**.

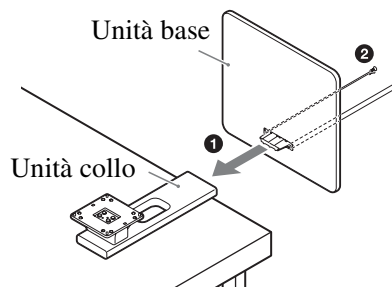

- 2** Posizionare il monitor su uno panno morbido, ecc., e rimuovere le viti M4 (4) quando sono fissate al monitor.
- 3** Fissare il supporto del monitor con le viti M4 × 14 in dotazione (4).

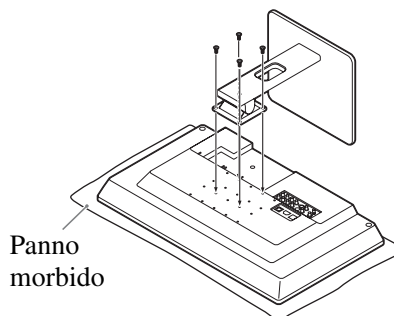

- 4** Collegare i cavi al monitor.

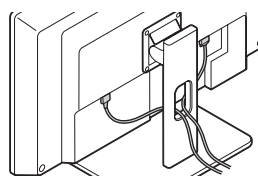

# Specifiche tecniche

Massa Circa 2,9 kg  
Temperatura di conservazione e trasporto  
Da -20 °C a +60 °C  
Umidità di conservazione e trasporto  
Da 20% a 90%  
Pressione di conservazione e trasporto  
Da 700 hPa a 1.060 hPa

Design e caratteristiche tecniche sono soggetti a modifiche senza preavviso.

## Dimensioni

Unità: mm

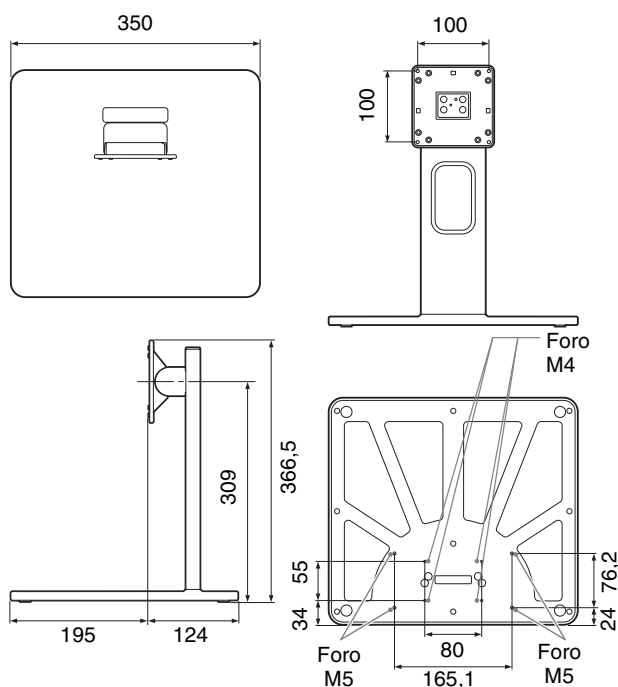

## Regolazione angolo di visualizzazione

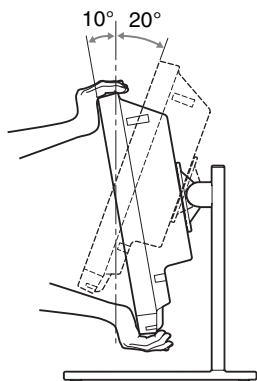

È possibile regolare l'angolazione afferrando il lato superiore e inferiore del monitor.





Antes de poner en funcionamiento la unidad, lea detenidamente este manual y consérvelo para referencias futuras.

## Símbolos en los productos



### Consulte el manual de instrucciones

Siga las indicaciones del manual de instrucciones para las piezas de la unidad que presenten este símbolo.



Este símbolo indica el fabricante y aparece junto a su nombre y dirección.



Este símbolo indica el importador y aparece junto al nombre y la dirección de la sede social del importador.



Este símbolo indica el representante de la Comunidad Europea, y aparece junto al nombre y la dirección del representante de la Comunidad Europea.



Este símbolo indica la Persona responsable de RU y aparece junto al nombre y la dirección de la Persona responsable de RU.



Este símbolo indica el Representante autorizado para Suiza y aparece junto al nombre y la dirección del Representante autorizado para Suiza.



Este símbolo indica el dispositivo médico en la Comunidad Europea.



Este símbolo indica el número de serie.



Este símbolo indica la fecha de fabricación.



### Temperatura de transporte y almacenamiento

Este símbolo indica los intervalos de temperatura admitidos para el almacenamiento y el transporte.



### Humedad de transporte y almacenamiento

Este símbolo indica los intervalos de humedad admitidos para el almacenamiento y el transporte.



### Presión de transporte y almacenamiento

Este símbolo indica los intervalos de presión atmosférica admitidos para el almacenamiento y el transporte.

## Precaución

Cuando deseche la unidad o los accesorios, deberá cumplir con las normas de la zona o país correspondiente y con las del hospital en el que se encuentre en relación con la contaminación medioambiental.

### Para los clientes de Europa

Este producto ha sido fabricado por, o en nombre de, Sony Corporation, 1-7-1 Konan Minato-ku Tokyo, 108-0075 Japón.

Importador en la UE: Sony Europe B.V.

Las consultas relacionadas con el Importador a la UE o con la conformidad del producto en Europa deben dirigirse al representante autorizado por el fabricante, Sony Belgium, bijkantoor van Sony Europe B.V., Da Vincilaan 7-D1, 1930 Zaventem, Bélgica.



## Precaución

Si desea informarse sobre las precauciones de uso y demás detalles relativos al producto, consulte el manual de instrucciones correspondientes al monitor.



## Precaución

No use el dispositivo en un entorno de RM (resonancia magnética).

Es posible que se produzca una avería, un incendio o un movimiento no deseado.

# Precauciones

## Seguridad

- Este soporte es para el monitor LCD de Sony. Para saber si su monitor es compatible con esta unidad, consulte el manual de instrucciones del monitor.
- Al levantar el monitor, levántelo por la parte baja del monitor o por la parte inferior del soporte.
- Limpie la superficie con alcohol isopropílico concentrado al 50-70 v/v% o etanol concentrado al 76,9-81,4 v/v% frotando con un algodón.
- Las manchas persistentes pueden eliminarse frotando con un paño suave, como un paño de limpieza, humedecido con una solución a base de detergente neutro. Después, puede proceder con la limpieza utilizando la solución química indicada arriba. Nunca utilice disolventes como benceno o diluyente, ácido, detergentes alcalinos o abrasivos o paños de limpieza químicos para la limpieza o la desinfección, ya que podrían deteriorar la superficie.
- Utilice los tornillos suministrados para el montaje. Si utiliza unos tornillos distintos de los suministrados, es posible que se aflojen, lo que puede provocar la caída del dispositivo y lesiones.

### Notas

- Verifique siempre que esta unidad funciona correctamente antes de utilizarlo. SONY NO SE HACE RESPONSABLE POR DAÑOS DE NINGÚN TIPO, INCLUYENDO PERO NO LIMITADO A LA COMPENSACIÓN O PAGO POR LA PÉRDIDA DE GANANCIAS PRESENTES O FUTURAS DEBIDO AL FALLO DE ESTA UNIDAD, YA SEA DURANTE LA VIGENCIA DE LA GARANTÍA O DESPUÉS DEL VENCIMIENTO DE LA GARANTÍA NI POR CUALQUIER OTRA RAZÓN.
- SONY NO SE HACE RESPONSABLE POR RECLAMACIONES DE NINGÚN TIPO REALIZADAS POR USUARIOS DE ESTA UNIDAD O POR TERCEROS.
- SONY NO SE HACE RESPONSABLE DE LA FINALIZACIÓN NI DE LA INTERRUPCIÓN, POR LA CIRCUNSTANCIA QUE FUERA, DE CUALQUIER SERVICIO RELACIONADO CON ESTA UNIDAD.

- 2 Coloque el monitor sobre un paño suave, etc. y retire los tornillos M4 (4) que están atornillados al monitor.
- 3 Fije el soporte de monitor con los tornillos M4 × 14 suministrados (4).

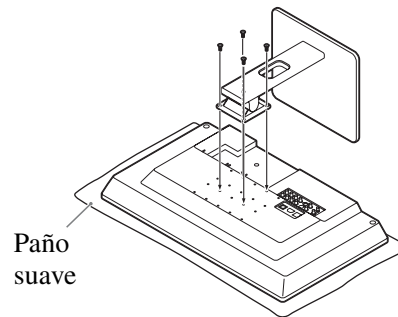

- 4 Conecte los cables al monitor.

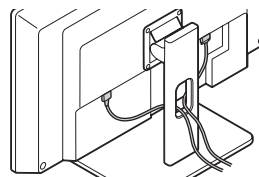

## Montaje del soporte en el monitor

### Accesorios suministrados

- Base (1)
- Cuello (1)
- Tornillos M5 × 20 (4)
- Tornillos M4 × 14 (4)
- Manual de instrucciones (1)
- Lista de centros de asistencia (1)

### Sistema de montaje

- 1 Monte el soporte de monitor.

Encaje la base con el cuello **1** y fíjela con los tornillos M5 × 20 suministrados (4) **2**.

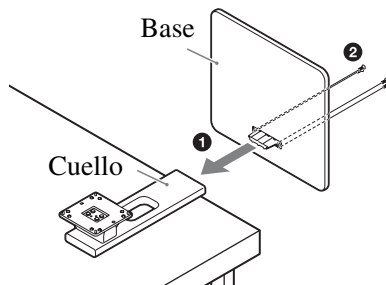

# Especificaciones

Peso	Aprox. 2,9 kg
Temperatura de almacenamiento y transporte	De -20 °C a +60 °C
Humedad de almacenamiento y transporte	De 20% a 90%
Presión de almacenamiento y transporte	De 700 hPa a 1.060 hPa

El diseño y las especificaciones están sujetos a modificaciones sin previo aviso.

## Dimensiones

Unidad: mm

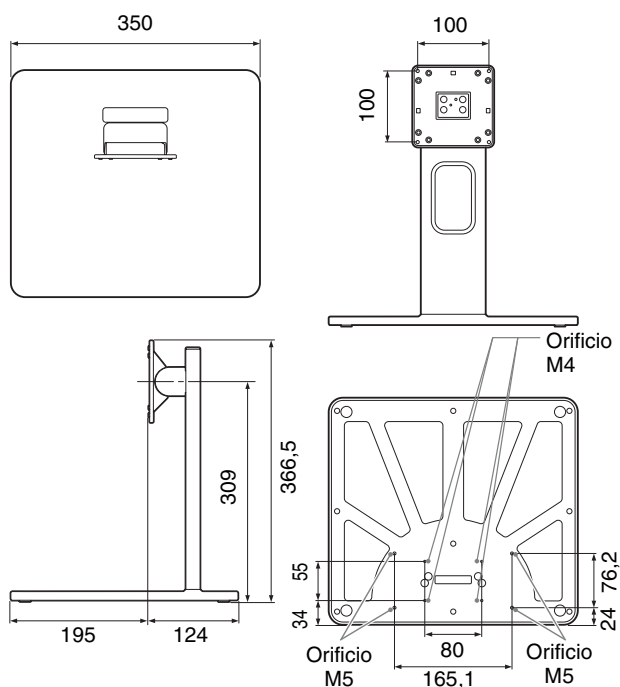

## Ajuste del ángulo

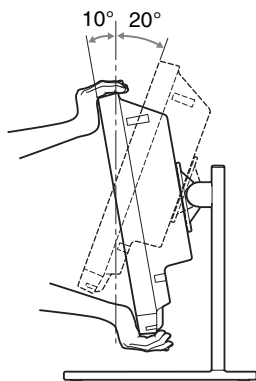

Puede ajustar el ángulo sujetando el monitor por la parte superior y por la parte inferior.



## 设备上的符号



### 请参阅使用说明

对于带有此符号的设备部件，请遵循使用说明中的指示进行操作。



此符号表示制造商，通常出现在制造商姓名和地址的旁边。



此符号表示进口商，会显示在进口商的姓名和注册办公室地址旁边。



此符号表示欧洲共同体代表，会显示在欧洲共同体代表的名称和地址旁边。



此符号表示英国负责人，会显示在英国负责人的姓名和地址旁边。



此符号表示瑞士授权代表，会显示在瑞士授权代表的姓名和地址旁边。



此符号表示欧洲共同体境内的医疗设备。



此符号表示序列号。



此符号表示制造日期。



### 存放和运输温度

此符号表示存放和运输环境可接受的温度范围。



### 存放和运输湿度

此符号表示存放和运输环境可接受的湿度范围。



### 存放和运输压力

此符号表示存放和运输环境可接受的气压范围。

## 注意

弃置本设备或配件时，必须遵守所在国家和地区关于环境污染的法律以及所在医院关于环境污染的规定。



## 注意

有关使用本产品的注意事项和更多信息，请参阅监视器的使用说明。



## 注意

请勿在 MR（磁共振）环境中使用本设备。这可能会导致故障、火灾以及不必要的移动。

## 关于废弃产品的处理

请不要将废弃的产品与一般生活垃圾一同弃置。正确处置废弃的产品有助于避免对环境 and 人类健康造成潜在的负面影响。具体的处理方法请遵循当地的规章制度。

## 注意事项

### 关于安全

- 这是 Sony LCD 监视器专用支架。若要确认监视器是否与本装置兼容，请参阅监视器的使用说明书。
- 抬起监视器时，从监视器下侧或支架底部抬起。
- 使用 50 至 70 v/v% 浓度的异丙醇或 76.9 至 81.4 v/v% 浓度的乙醇，采用擦拭方式清洁表面。
- 顽固污渍可用稍微浸过温和洗涤溶液的清洁布等软布，采用擦拭方式，然后使用上述化学溶液清洁以去除。  
切勿使用苯或稀释剂等溶剂，或者酸性、碱性或具磨蚀性的清洁剂，或化学清洁布进行清洁或消毒，否则会损坏表面。
- 使用附带的螺丝进行安装。如果使用非附带的螺丝，螺丝可能会松脱，设备可能会掉落，从而造成伤害。

### 注意

- 在使用前请始终确认本机运行正常。  
无论保修期内外或基于任何理由，SONY 对任何损坏概不负责。由于本机故障造成的利润损失等，无论是在保修期以内或者以外，SONY 均不作任何赔偿。
- SONY 对本产品用户或第三方的任何索赔概不负责。
- SONY 对因任何情况导致终止或停止使用本机相关服务概不负责。

# 安装至监视器

## 附件

- 底座 (1)
- 颈座 (1)
- M5 × 20 螺丝 (4)
- M4 × 14 螺丝 (4)
- 使用说明 (1)
- 服务联络列表 (1)

## 安装方法

- 1 组装监视器支架。  
将底座插入颈座 ❶，并用附带的 M5 × 20 螺丝 (4) ❷ 固定。

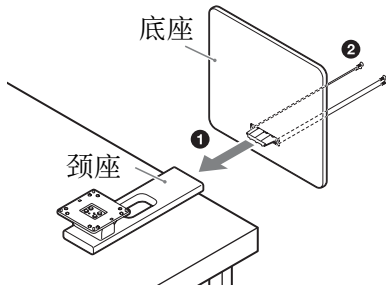

- 2 将监视器放在软布等上面，如果 M4 螺丝 (4) 已安装在监视器上，请将其拆下。

- 3 用附带的 M4 × 14 螺丝 (4) 安装监视器支架。

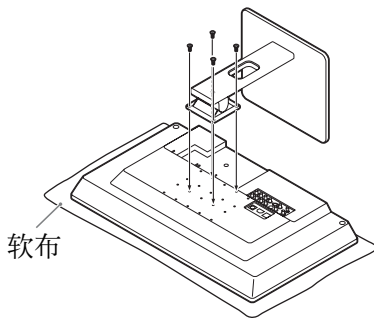

- 4 将电缆连接至监视器。

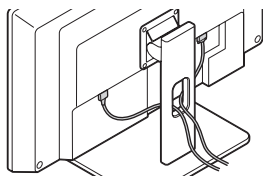

# 规格

- 质量 约 2.9 kg  
存放和运输温度 -20 °C 至 +60 °C  
存放和运输湿度 20% 至 90%  
存放和运输压力 700 hPa 至 1060 hPa

设计和规格如有更改，恕不另行通知。

## 尺寸

单位: mm

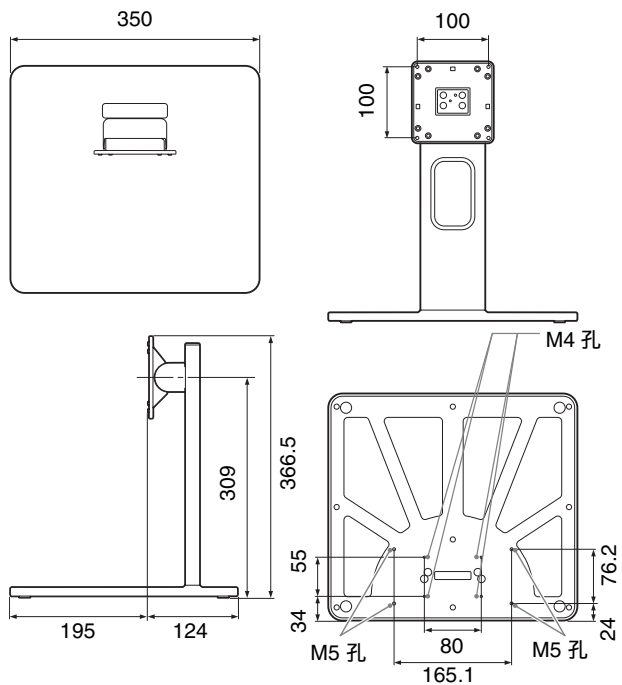

## 操作角度调节

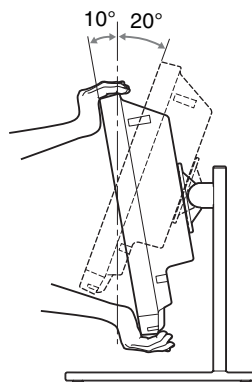

可以扶住监视器的顶部和底部来调节角度。

在開始操作本裝置之前，請先仔細閱讀本手冊，並保留本手冊以供日後參考。

### 產品上的符號



#### 參考操作說明

本裝置中出現此符號的部分，請按照操作說明的指示。



此符號表示製造商，並顯示於製造商名稱及地址旁。



此符號表示進口商，並顯示於進口商名的名稱及註冊辦公室地址旁。



此符號表示歐洲共同體代表，並顯示於歐洲共同體代表的名稱及地址旁。



此符號表示英國負責人，並顯示於英國負責人的名稱及地址旁。



此符號表示瑞士授權代表，並顯示於瑞士授權代表的名稱及地址旁。



此符號表示在歐洲共同體的醫療裝置。



此符號表示序號。



此符號表示製造日期。



#### 存放和運輸溫度

此符號表示存放和運輸環境可接受的溫度範圍。



#### 存放和運輸濕度

此符號表示存放和運輸環境可接受的濕度範圍。



#### 存放和運輸壓力

此符號表示存放和運輸環境可接受的氣壓範圍。

### 注意

當您在配置裝置或配件時，必須遵守相關地區或國家的法律，以及相關醫院有關環境污染的規範。



### 注意

如需有關使用本產品的注意事項與進一步資訊，請參閱顯示器的操作說明。



### 注意

請勿在 MR（磁振）環境中使用本裝置。否則會導致故障、起火及不必要的動作情形。

## 預防措施

### 關於安全性

- 這是 Sony LCD 顯示器專用支架。若要確認您的顯示器是否相容於本支架，請參閱顯示器的操作手冊。
- 您在舉起顯示器時，請從顯示器下側或支架底部舉起。
- 以濃度 50 至 70 v/v% 的異丙醇，或濃度 76.9 至 81.4 v/v% 的乙醇，採用擦拭方式清潔表面。
- 以軟布，例如用溫和去污劑稍微浸濕的清潔布來擦拭，接著以上述化學溶液清潔，可以清除頑垢。  
絕勿使用苯或稀釋劑等溶劑，或酸、鹼、具有磨蝕性的清潔劑，或化學清潔布進行清潔或消毒，因為它們會損壞表面。
- 使用隨附的螺絲進行安裝。如果您使用隨附螺絲之外的其他螺絲，螺絲可能會鬆脫，裝置可能會掉落而造成傷害。

### 注意

- 在使用前請始終確認本機運行正常。  
無論保修期內外或基於任何理由，**SONY** 對任何損壞概不負責。由於本機故障造成的現有損失或預期利潤損失，不作（包括但不限於）賠償或賠償。
- **SONY** 不對本機使用者或第三方提出的索賠要求負起任何責任。
- **SONY** 不對因環境因素而中止或停止本機相關服務，負起任何責任。



# 連接顯示器

## 隨附的配件

- 底座 (1)
- 頸座 (1)
- M5 × 20 螺絲 (4)
- M4 × 14 螺絲 (4)
- 操作說明 (1)
- 服務供應商聯絡清單 (1)

## 📖 連接方法

- 1 組裝顯示器支架。  
將底座插入頸座 ❶ 中，然後以隨附的 M5 × 20 螺絲 (4) ❷ 加以固定。

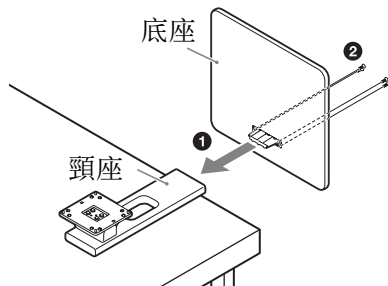

- 2 將顯示器放在軟布等物之上，如果 M4 螺絲 (4) 連接在顯示器上，請將它們卸下。
- 3 以隨附的 M4 × 14 螺絲 (4) 連接顯示器支架。

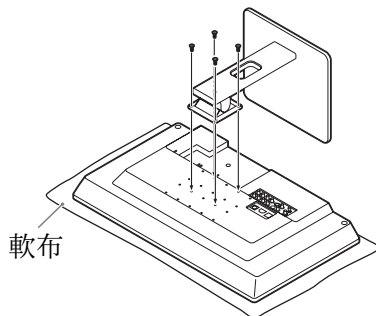

- 4 將纜線連接到顯示器。

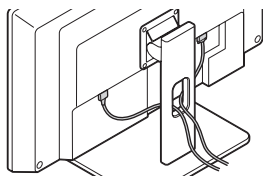

# 規格

質量	大約 2.9 kg
儲存與運輸溫度	-20 °C 至 +60 °C
儲存與運輸濕度	20% 至 90%
儲存與運輸壓力	700 hPa 至 1060 hPa

設計及規格如有變動，恕不另行通知。

## 尺寸

單位: mm

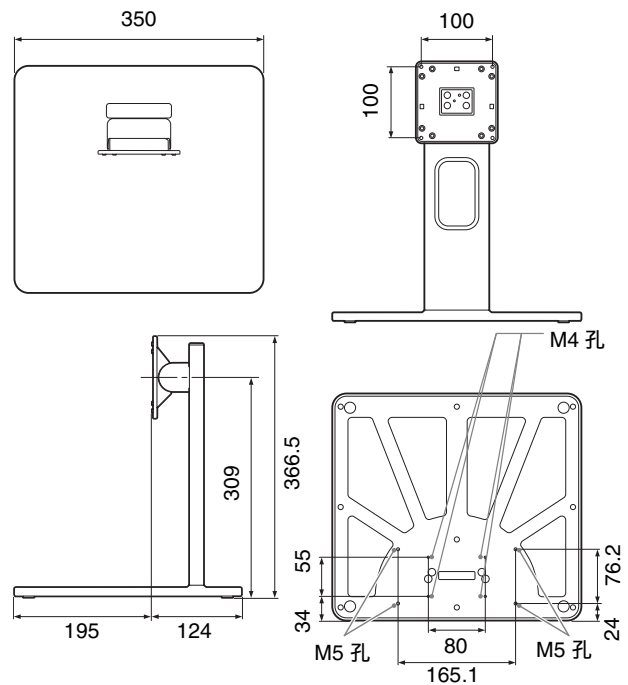

## 操作角度調整

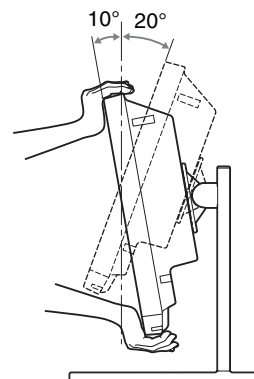

您可以握住顯示器頂端和底部以調整角度。

본 기기를 작동하기 전에 반드시 본 설명서를 숙지하고, 설명서는 나중을 위해 잘 보관하십시오.

**제품의 기호**



**사용 설명 참조**

제품에서 이 기호가 표시된 부분을 확인하려면 사용 설명의 지침을 따르십시오.



제조업체를 나타내는 기호이며, 제조업체 이름과 주소 옆에 있습니다.



수입자를 나타내는 기호로, 수입자의 이름과 등록된 사무실 주소 옆에 표시됩니다.



유럽 공동체의 대표를 나타내는 기호로, 유럽공동체 대표의 이름과 주소 옆에 표시됩니다.



영국 책임자를 나타내는 기호로, 영국 책임자의 이름과 주소 옆에 표시됩니다.



스위스 공인 담당자를 나타내는 기호로, 스위스 공인 담당자의 이름과 주소 옆에 표시됩니다.



유럽 공동체의 의료기기를 나타내는 기호입니다.



일련 번호를 나타내는 기호입니다.



제조 일자를 나타내는 기호입니다.



**보관 및 운반 온도**

보관 및 운반 환경의 허용 온도 범위를 나타내는 기호입니다.



**보관 및 운반 습도**

보관 및 운반 환경의 허용 습도 범위를 나타내는 기호입니다.



**보관 및 운반 압력**

보관 및 운반 환경의 허용 기압 범위를 나타내는 기호입니다.

**주의**

본 제품이나 액세서리를 폐기할 때에는 환경 오염에 대한 관련 지역 / 국가의 법률 및 관련 병원의 규정을 준수하십시오.



**주의**

이 제품 사용에 관한 주의 사항과 자세한 정보는 모니터의 사용 설명서를 참조하십시오.



**주의**

이 장비를 MR(자기 공명) 환경에서 사용하지 마십시오. 오작동, 화재 및 원치 않는 작동을 초래할 수 있습니다.

**사용상의 주의**

**안전에 대하여**

- 이것은 Sony LCD 모니터용 스탠드입니다. 모니터가 이 기기와 호환되는지 확인하려면 모니터 사용설명서를 참조하십시오.
- 모니터를 올리는 경우 모니터 아래쪽 또는 스탠드 바닥을 올리십시오.
- 면봉법을 사용하여 이소프로필 알코올 농도 50 ~ 70 v/v% 또는 에탄올 농도 76.9 ~ 81.4 v/v%로 표면을 청소하십시오.
- 찌든 때는 면봉법을 사용하여 순한 세제를 묻힌 청소용 헝겊 같은 부드러운 헝겊으로 제거한 다음, 위의 약품으로 닦으십시오.
- 벤젠 또는 시너 같은 용제, 산성, 알칼리성, 부식성 세제, 청소 또는 소독용 화학 섬유 등은 표면을 손상시키므로 절대로 사용하지 마십시오.
- 설치하는 부속된 나사를 사용하십시오. 부속된 나사가 아닌 다른 나사를 사용할 경우 나사가 헐거워져서 장치가 떨어지면 다칠 수 있습니다.

**주의**

- 사용 전에는 항상 정상적으로 작동하는지 확인하십시오.  
**SONY는 본체의 오류로 인한 현재 또는 장래 이익의 손실에 대한 손해에 대해서 보증기간 중이거나 보증기간 경과 후 또는 어떠한 이유에도 배상 또는 변상하지 않습니다.**
- SONY는 이 장치에 의해 발생했거나 제3자가 제기한 어떠한 종류의 보상 청구에 대해서도 책임을 지지 않습니다.
- SONY는 어떤 상황이든 상관 없이 이 장치와 관련하여 발생할 수 있는 서비스의 해지 또는 중단에 대해 책임을 지지 않습니다.

# 모니터에 장착

## 부속된 액세서리

- 베이스 유닛(1)
- 넥 유닛(1)
- M5 × 20 나사(4)
- M4 × 14 나사(4)
- 사용 설명(1)
- 서비스 센터 연락처 목록(1)

## 장착 방법

**1** 모니터 스탠드를 조립합니다.

베이스 유닛을 넥 유닛 ①에 끼우고 부속된 M5 × 20 나사(4) ②를 사용하여 고정합니다.

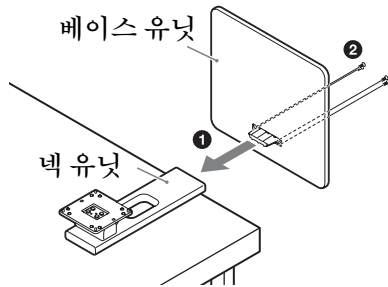

**2** 나사가 모니터에 부착된 경우 모니터를 부드러운 형질에 올려 놓고 부착된 M4 나사(4)를 제거합니다.

**3** 부속된 M4 × 14 나사(4)를 사용하여 모니터 스탠드를 장착합니다.

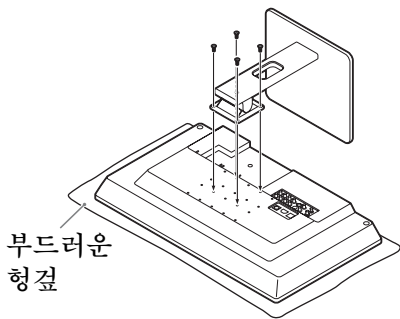

**4** 케이블을 모니터에 연결합니다.

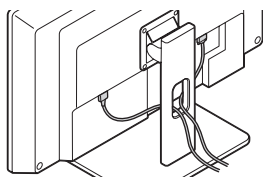

# 사양

- 중량 약 2.9 kg
- 보관 및 운반 온도 -20 °C에서 +60 °C
- 보관 및 운반 습도 20%에서 90%
- 보관 및 운반 압력 700 hPa에서 1,060 hPa

디자인 및 사양은 예고 없이 변경될 수 있습니다.

## 크기

단위: mm

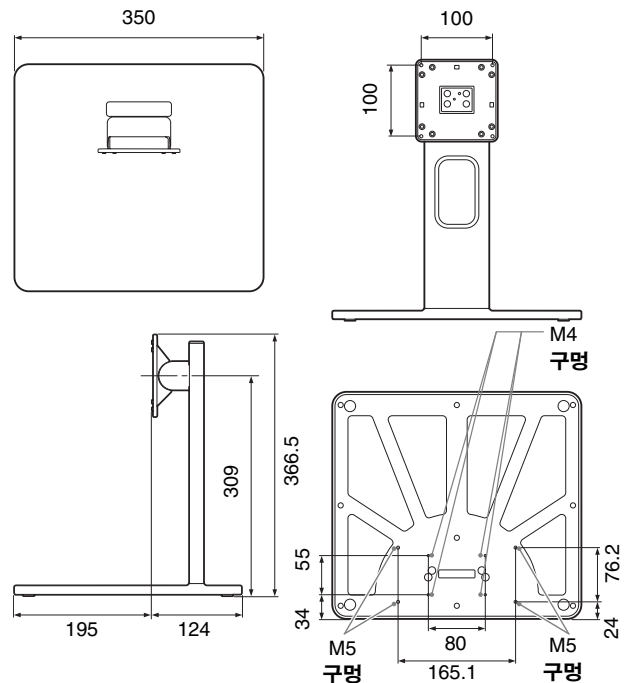

## 사용 각도 조절

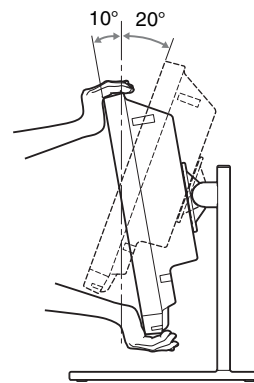

모니터 위아래를 잡고 각도를 조절할 수 있습니다.

Перед началом работы с устройством внимательно прочитайте данное руководство и сохраните его для справки в будущем.

## Символы на изделиях



### См. руководство по эксплуатации

Следуйте указаниям руководства по эксплуатации в отношении частей устройства, на которых имеется данный символ.



Этот символ означает изготовителя и помещается рядом с названием фирмы-изготовителя и ее адресом.



Этот символ означает импортера и отображается рядом с названием и адресом зарегистрированного офиса импортера.



Этот символ означает представителя Европейского Сообщества и отображается рядом с фамилией и адресом представителя Европейского Сообщества.



Этот символ означает ответственное лицо из Великобритании и отображается рядом с именем и адресом ответственного лица из Великобритании.



Этот символ означает авторизованного представителя в Швейцарии и отображается рядом с названием и адресом авторизованного представителя в Швейцарии.



Этот символ означает медицинское изделие в Европейском Союзе.



Этим символом обозначается серийный номер.



Этим символом обозначается дата производства, она напечатана на изделии и/или упаковке. YYYY обозначает год, а MM — месяц.



### Температура хранения и транспортировки

Этим символом обозначается диапазон температур, приемлемый для хранения и транспортировки.



### Относительная влажность хранения и транспортировки

Этим символом обозначается диапазон относительной влажности, приемлемый для хранения и транспортировки.



### Давление хранения и транспортировки

Этим символом обозначается диапазон атмосферного давления, приемлемый для хранения и транспортировки.

## Внимание

При утилизации устройства и дополнительных принадлежностей необходимо соблюдать законы соответствующего региона или страны, а также правила, действующие в больнице, где использовалось оборудование, касающиеся загрязнения окружающей среды.



## Внимание

Меры предосторожности и другую информацию об использовании этого изделия см. в “Руководстве по эксплуатации”, поставляемом с монитором.



## Внимание

Не используйте это устройство в среде с магнитным резонансом. Это может привести к неисправности, пожару и нежелательному перемещению.

# Меры предосторожности

## Безопасность

- Данное изделие является подставкой для LCD-монитора Sony. Чтобы убедиться, что ваш монитор совместим с данным изделием, обратитесь к инструкциям по эксплуатации монитора.
- Монитор следует поднимать за его нижнюю часть или за нижнюю часть подставки.
- Протирайте поверхность изопропиловым спиртом с концентрацией от 50 до 70 v/v% или этанолом с концентрацией от 76,9 до 81,4 v/v%.

- Сильные загрязнения можно удалить, протирая их мягкой тканью, например обтирочной тканью, слегка смоченной в слабом растворе моющего средства, а затем очистить поверхность, применяя указанный выше химический раствор. Запрещается использовать растворители, в частности бензол, разбавитель, кислоту, щелочь, абразивное моющее средство или химические салфетки для чистки или дезинфекции, поскольку они могут повредить поверхность.
- Для крепления используйте прилагаемые винты. Использование каких-либо других винтов вместо прилагаемых может привести к ненадежному креплению подставки, в результате чего устройство может упасть и причинить травму.

#### Примечания

- Всегда проверяйте исправность устройства, прежде чем его использовать. КОМПАНИЯ SONY НЕ НЕСЕТ ОТВЕТСТВЕННОСТИ ЗА КАКОЙ БЫ ТО НИ БЫЛО УЩЕРЬ, ВКЛЮЧАЯ, В ЧАСТНОСТИ, КОМПЕНСАЦИЮ ИЛИ ВОЗМЕЩЕНИЕ УБЫТКОВ В СВЯЗИ С УТРАТОЙ ИЛИ НЕДОПОЛУЧЕНИЕМ ПРИБЫЛЕЙ ИЗ-ЗА НЕРАБОТОСПОСОБНОСТИ ЭТОГО ОБОРУДОВАНИЯ, КАК НА ПРОТЯЖЕНИИ ГАРАНТИЙНОГО ПЕРИОДА, ТАК И ПОСЛЕ ИСТЕЧЕНИЯ ГАРАНТИЙНОГО СРОКА, А ТАКЖЕ ВСЛЕДСТВИЕ ЛЮБЫХ ИНЫХ ВОЗМОЖНЫХ ПРИЧИН.
- КОМПАНИЯ SONY НЕ НЕСЕТ ОТВЕТСТВЕННОСТИ ЗА ПРЕТЕНЗИИ ЛЮБОГО РОДА, ПРЕДЪЯВЛЕННЫЕ ПОЛЬЗОВАТЕЛЯМИ ЭТОГО ПРИБОРА ИЛИ ТРЕТЬИМИ ЛИЦАМИ.
- КОМПАНИЯ SONY НЕ НЕСЕТ ОТВЕТСТВЕННОСТИ ЗА ПРЕКРАЩЕНИЕ ИЛИ ПРИОСТАНОВКУ ПРЕДОСТАВЛЕНИЯ КАКИХ-ЛИБО УСЛУГ, СВЯЗАННЫХ С ЭТИМ ПРИБОРОМ, ВНЕ ЗАВИСИМОСТИ ОТ ОБСТОЯТЕЛЬСТВ.

## Крепление к монитору

### Комплект поставки

- Основание (1)
- Вертикальный кронштейн (1)
- Винты M5 × 20 (4)
- Винты M4 × 14 (4)
- Руководство по эксплуатации (1)
- Контактная информация сервисных центров (1)

### Способ крепления

- 1 Соберите подставку монитора.  
Вставьте основание в вертикальный кронштейн ① и закрепите его с помощью прилагаемых винтов M5 × 20 (4) ②.

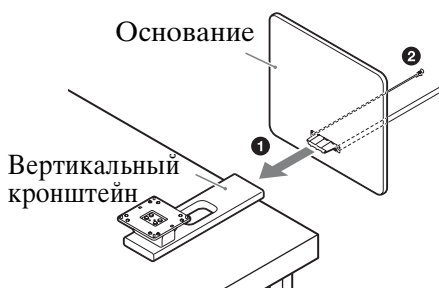

- 2 Положите монитор на мягкую ткань или что-либо подобное и выверните винты M4 (4), которые ввернуты в монитор.
- 3 Прикрепите подставку монитора с помощью прилагаемых винтов M4 × 14 (4).

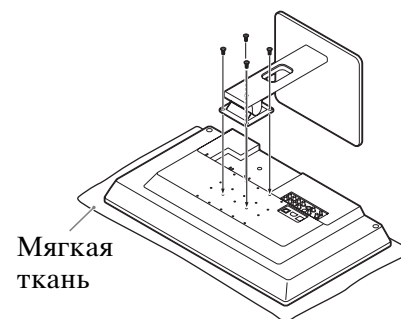

- 4 Подсоедините кабели к монитору.

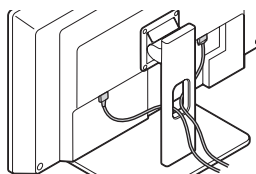

# Технические характеристики

Масса Прибл. 2,9 кг  
Температура хранения и транспортировки от -20 °С до +60 °С  
Относительная влажность хранения и транспортировки от 20% до 90%  
Давление при хранении и транспортировке от 700 гПа до 1060 гПа

Дизайн и технические характеристики могут быть изменены без предварительного уведомления.

## Габариты

Устройство: мм

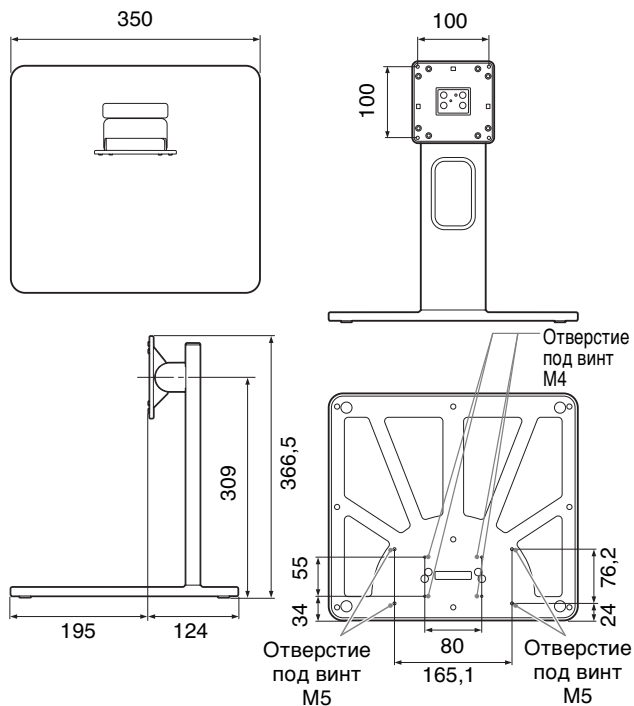

## Регулировка рабочих углов наклона

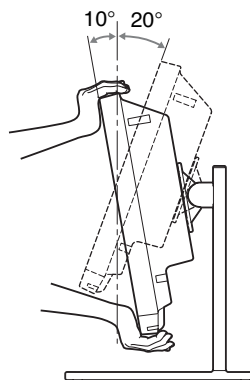

При регулировке угла наклона удерживайте монитор за его верхнюю и нижнюю части.



Құрылғыны пайдаланудың алдында мына нұсқаулықты оқыңыз және оны болашақта пайдалану үшін сақтап қойыңыз.

## Өнімдердегі таңбалар



### Пайдалану нұсқаулығын қараңыз

Осы белгі бар құрылғының бөлігіне арналған пайдалану нұсқаулығындағы бағыттарға сүйеніңіз.



Бұл белгі өндірушіні көрсетеді және өндірушінің аты мен мекенжайының жанында көрсетіледі.



Бұл белгі импорттаушыны көрсетеді және импорттаушының аты мен тіркелген кеңсесінің мекенжайының қасында көрсетіледі.



Бұл белгі Еуропалық Қауымдастығының өкілін көрсетеді және Еуропалық Қауымдастығы өкілінің аты мен мекенжайының қасында көрсетіледі.



Бұл белгі Ұлыбританиядағы жауапты тұлғаны көрсетеді және Ұлыбританиядағы жауапты тұлғаның аты мен мекенжайының қасында көрсетіледі.



Бұл белгі Швейцариядағы уәкілетті өкілді көрсетеді және Швейцария уәкілетті өкілінің аты мен мекенжайының қасында көрсетіледі.



Бұл белгі Еуропалық Қауымдастығындағы медициналық құрылғыны көрсетеді.



Бұл таңба сериялық нөмірді көрсетеді.



Бұл белгі өндіру мерзімін көрсетеді және ол өнімге және/немесе орамға басып шығарылады. YYYY – жылды және MM – айды көрсетеді.



### Сақтау және тасымалдау температурасы

Бұл таңба сақтау және тасымалдау орталары үшін қабылданатын температура ауқымын көрсетеді.



### Сақтау және тасымалдау ылғалдылығы

Бұл таңба сақтау және тасымалдау орталары үшін қабылданатын ылғалдылық ауқымын көрсетеді.



### Сақтау және тасымалдау қысымы

Бұл таңба сақтау және тасымалдау орталары үшін қабылданатын атмосфералық қысым ауқымын көрсетеді.

### Абайлаңыз

Құрылғыны немесе қосымша жабдықтарды тастаған кезде, тиісті аймақтағы немесе елдегі заңдарды және қатысты қоршаған ортаны ластану жөніндегі тиісті ауруханадағы ережелерді орындау керек.



### Абайлаңыз

Осы өнімді пайдалану бойынша сақтық шаралар мен қосымша ақпаратты мониторды пайдалану нұсқауларынан қараңыз.



### Абайлаңыз

Құрылғыны MP (магнитті-резонанстық) ортада пайдалануға болмайды.

Бұл оның бұзылуына, өртке немесе қалаусыз қозғалуына әкелуі мүмкін.

## Сақтық

### Шаралары

- Бұл - Sony LCD монитормың тірегі. Монитордың осы құрылғымен үйлесімділігін растау үшін монитордың пайдалану нұсқауларын қараңыз.
- Мониторды көтерген кезде монитордың төменгі жағын немесе тірек астын көтеріңіз.
- Бетін 50-70 v/v% концентрациялы изоприл спиртмен немесе 76,9-81,4 v/v% концентрациялы этанолмен сүртіп тазалаңыз.
- Қанық бояуларды орташа ағартқыш ерітіндісіне шамалы малынған тазалау матасы сияқты жұмсақ матамен сүртіп, одан кейін жоғарғы химиялық ерітіндімен тазалаумен жоюға болады. Тазалауға немесе зарарсыздандыруға бензол немесе сұйылтқыш сияқты еріткіштерді, қышқылды, сілтілі немесе абразивті ағартқышты немесе химиялық тағалағышты ешқашан пайдаланбаңыз, себебі бетіне зақым келтіреді.
- Бекітуге қамтамасыз етілген бұрандаларды пайдаланыңыз. Егер қамтамасыз етілгеннен басқа бұрандалар пайдаланылса, бұрандалар босатылып, құрылғы құлап жаракаттауы мүмкін.



### Ескертулер

- Әрқашан пайдаланудан бұрын құрылғының дұрыс жұмыс істейтіндігін тексеріңіз. SONY КОРПОРАЦИЯСЫ ОСЫ ҚҰРЫЛҒЫНЫҢ АҚАУЫ САЛДАРЫНАН ҚАЗІР НЕМЕСЕ БОЛАШАҚТА ПАЙДАНЫҢ АЛЫНБАУЫНА БАЙЛАНЫСТЫ КОМПЕНСАЦИЯ НЕМЕСЕ ТӨЛЕМДІ ҚОСА, БІРАҚ ОЛАРМЕН ШЕКТЕЛМЕЙ, КЕПІЛДІК МЕРЗІМІ ІШІНДЕ НЕМЕСЕ КЕПІЛДІКТІҢ МЕРЗІМІ АЯҚТАЛҒАННАН КЕЙІН НЕМЕСЕ БАСҚА СЕБЕПТЕРГЕ БАЙЛАНЫСТЫ КЕЗ КЕЛГЕН ШЫҒЫНДАР ҮШІН ЖАУАП БЕРМЕЙДІ.
- SONY КОРПОРАЦИЯСЫ ОСЫ ҚҰРЫЛҒЫНЫ ПАЙДАЛАНУШЫЛАРДЫҢ НЕМЕСЕ ҮШІНШІ ТАРАПТАРДЫҢ ЖАСАҒАН КЕЗ КЕЛГЕН ШАҒЫМДАРЫ ҮШІН ЖАУАП БЕРМЕЙДІ.
- SONY КОРПОРАЦИЯСЫ КЕЗ КЕЛГЕН ЖАҒДАЙЛАРҒА БАЙЛАНЫСТЫ БОЛУЫ МҮМКІН ОСЫ ҚҰРЫЛҒЫҒА ҚАТЫСТЫ КЕЗ КЕЛГЕН ҚЫЗМЕТТЕРДІҢ ТОҚТАТЫЛУЫ НЕМЕСЕ ҮЗІЛІСІ ҮШІН ЖАУАП БЕРМЕЙДІ.

## Мониторға тіркеу

### Қамтамасыз етілген қосымша құралдар

- Негізгі құрылғы (1)
- Қосымша құрылғы (1)
- M5 × 20 бұрандасы (4)
- M4 × 14 бұрандасы (4)
- Пайдалану нұсқаулығы (1)
- Қызметтік контактілері тізімі (1)

### Тіркеу әдісі

- 1** Монитор тірегін монтаждаңыз.  
Негізгі құрылғыны қосымша құрылғыға салып **1**, қамтамасыз етілген M5 × 20 бұрандамен (4) **2** бекітіңіз.

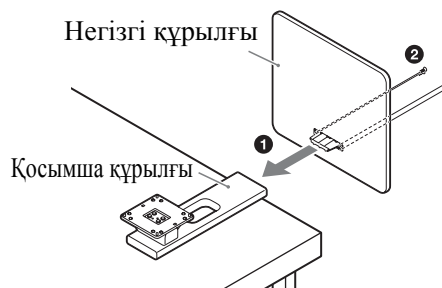

- 2** Мониторды жұмсақ матаға, т.б. салып, мониторға тіркелген кезде M4 бұрандаларын (4) босатыңыз.

- 3** Монитор тірегін қамтамасыз етілген M4 × 14 бұрандамен (4) тіркеңіз.

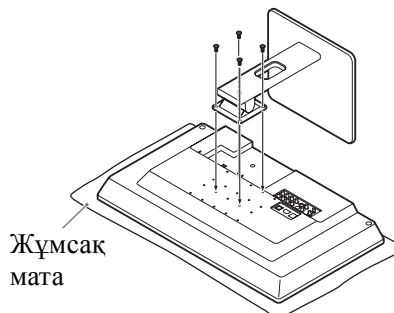

- 4** Кабельдерді мониторға қосыңыз.

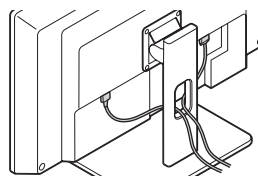

# Сипаттамалар

Салмағы Шамамен 2,9 кг  
Сақтау және тасымалдау температурасы  
–20°C және +60°C аралығында  
Сақтау және тасымалдау ылғалдылығы  
20% және 90%  
Сақтау және тасымалдау қысымы  
700 гПа және 1060 гПа

Дизайн мен техникалық сипаттамалары ескертусіз өзгертіледі.

## Өлшемдері

Құрылғы: мм

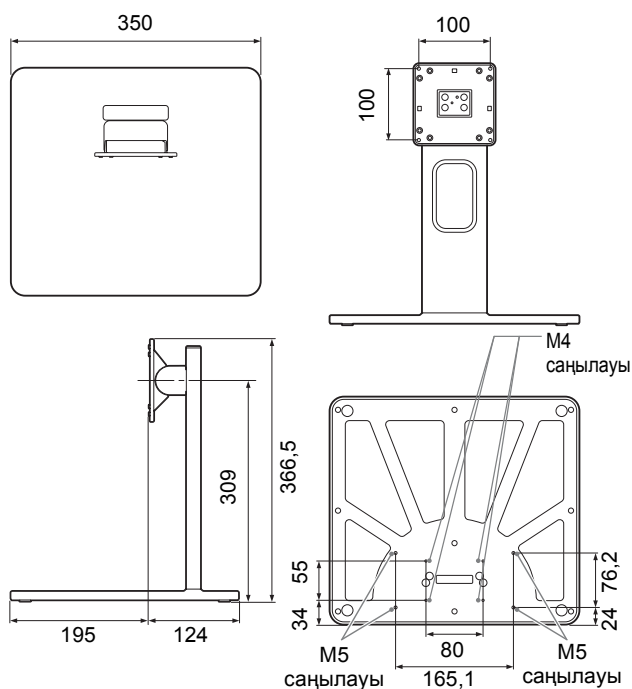

## Пайдалану бұрышын реттеу

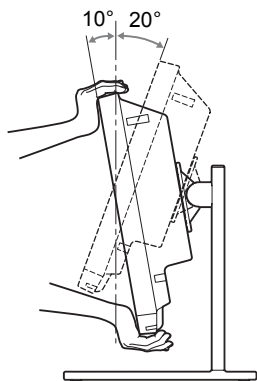

Монитор үсті мен астын ұстаумен бұрышын реттеуге болады.



Lees, voordat u het apparaat gaat gebruiken, deze handleiding grondig door en bewaar hem voor later gebruik.

## Symbol op de producten



### Raadpleeg de gebruiksaanwijzing

Volg voor onderdelen van het apparaat waarop dit symbool voorkomt de aanwijzingen in de gebruiksaanwijzing op.



Dit symbool geeft de fabrikant aan en verschijnt naast de naam en het adres van de fabrikant.



Dit symbool geeft de importeur aan en staat naast de naam en het geregistreerd adres van de importeur.



Dit symbool geeft de vertegenwoordiging in de EU aan. Het staat naast de naam en het adres van de EU-vertegenwoordiging.



Dit symbool geeft de verantwoordelijke in het VK aan en staat naast de naam en het adres van de verantwoordelijke in het VK.



Dit symbool geeft de bevoegde vertegenwoordiging in Zwitserland aan en staat naast de naam en het adres van de bevoegde vertegenwoordiging in Zwitserland.



Dit symbool geeft het medisch apparaat in de EU aan.



Dit symbool geeft het serienummer aan.



Dit symbool geeft de fabricagedatum aan.



### Temperatuur tijdens opslag en transport

Dit symbool geeft het aanvaardbare temperatuurbereik voor opslag- en transportomgevingen aan.



### Vochtigheidsgraad tijdens opslag en transport

Dit symbool geeft het aanvaardbare vochtigheidsbereik voor opslag- en transportomgevingen aan.



### Druk tijdens opslag en transport

Dit symbool geeft het aanvaardbare bereik van de atmosferische druk voor opslag- en transportomgevingen aan.

## Let op

Bij het afvoeren van het toestel of toebehoren, dient u rekening te houden met de plaatselijk geldende wettelijke voorschriften en de reglementen in het betreffende ziekenhuis ten aanzien van milieuverontreiniging.

## Voor klanten in Europa

Dit product werd geproduceerd door of in opdracht van Sony Corporation, 1-7-1 Konan Minato-ku Tokyo, 108-0075 Japan.

EU-importeur: Sony Europe B.V.

Vragen aan de EU-importeur of met betrekking tot Europese productconformiteit kunnen worden gericht aan de gemachtigde vertegenwoordiger, Sony Belgium, bijkantoor van Sony Europe B.V., Da Vincilaan 7-D1, 1930 Zaventem, België.



## Let op

Raadpleeg de gebruiksaanwijzing van het scherm voor waarschuwingen en meer informatie over het gebruik van dit product.



## Let op

Gebruik het apparaat niet in een MR-omgeving (magnetische resonantie).

Dit kan defecten, brand en ongewenste verplaatsingen veroorzaken.

# Voorzorgsmaatregelen

## Veiligheid

- Dit is een standaard voor een Sony LCD-scherm. Om na te gaan of uw monitor compatibel is met dit toestel, raadpleegt u de gebruiksaanwijzing van de monitor.
- Neem voor het hoger plaatsen van de monitor de onderrand van de monitor of de onderkant van de standaard vast.
- Reinig het oppervlak met een isopropylalcoholconcentratie van 50 tot 70 v/v% of een ethanolconcentratie van 76,9 tot 81,4 v/v% via een strijkmethode.
- Hardnekkige vlekken kunnen via een strijkmethode verwijderd worden met een zachte doek, zoals een reinigingsdoek die licht bevochtigd is met een milde detergentoplossing. Reinig vervolgens met de hierboven vermelde chemische oplossing. Gebruik nooit oplosmiddelen zoals benzeen of verfverdunner, detergenten op basis van een zuur, base of schurend product, of chemische reinigingsdoeken voor reiniging of desinfectie, aangezien deze het oppervlak zullen beschadigen.

- Gebruik de bijgeleverde schroeven voor de montage. Als u andere dan de bijgeleverde schroeven gebruikt, kunnen de schroeven losraken en kan het apparaat vallen, met verwondingen tot gevolg.

### Opmerkingen

- Controleer altijd of de unit correct werkt alvorens deze te gebruiken. SONY KAN OM GEEN ENKELE REDEN ALS GEVOLG VAN SCHADE AAN DE UNIT AANSPRAKELIJK WORDEN GESTELD EN COMPENSEERT OF VERGOEDT NIET HET VERLIES VAN HUIDIGE OF TOEKOMSTIGE INKOMSTEN DOOR DEFECTEN AAN DE UNIT (TIJDENS DE GARANTIEPERIODE OF NA VERLOOP VAN DE GARANTIE).
- SONY KAN NIET AANSPRAKELIJK WORDEN GESTELD VOOR WELKE AANSPRAGEN DAN OOK DOOR GEBRUIKERS VAN DE UNIT OF DOOR DERDEN.
- SONY IS NIET AANSPRAKELIJK VOOR HET BEËINDIGEN OF NIET DOORGAAN VAN ENIGE DIENST MET BETREKKING TOT DEZE UNIT DIE HET GEVOLG IS VAN WELKE OMSTANDIGHEID DAN OOK.

- 2 Plaats de monitor op een zachte doek of iets dergelijks en verwijder de M4-schroeven (4) als deze bevestigd zijn aan de monitor.
- 3 Bevestig de monitorstandaard met de bijgeleverde M4 × 14 schroeven (4).

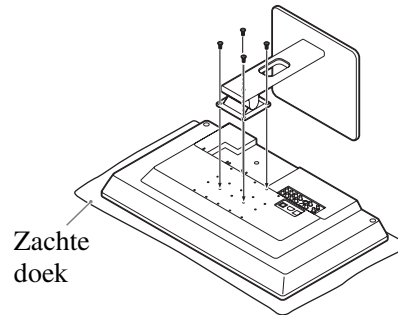

- 4 Sluit de kabels aan op de monitor.

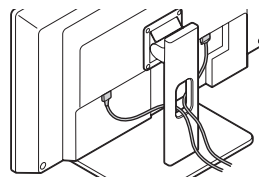

## Bevestigen aan de monitor

### Bijgeleverde accessoires

- Voet (1)
- Hals (1)
- M5 × 20 schroeven (4)
- M4 × 14 schroeven (4)
- Gebruiksaanwijzing (1)
- Servicecontactlijst (1)



### Bevestigingsmethode

- 1 Monteer de monitorstandaard.

Plaats de voet in de hals ① en maak deze vast met de bijgeleverde M5 × 20 schroeven (4) ②.

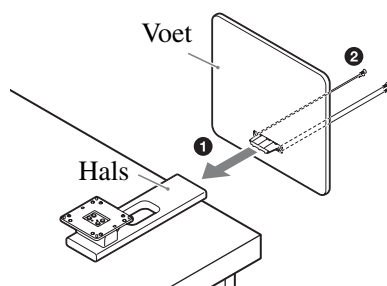

# Technische gegevens

Gewicht Ong. 2,9 kg  
Temperatuur tijdens opslag en transport  
-20 °C tot +60 °C  
Vochtigheidsgraad tijdens opslag en transport  
20% tot 90%  
Druk tijdens opslag en transport  
700 hPa tot 1.060 hPa

Wijzigingen in het ontwerp en de specificaties zijn voorbehouden zonder voorafgaande kennisgeving.

## Afmetingen

Eenheid: mm

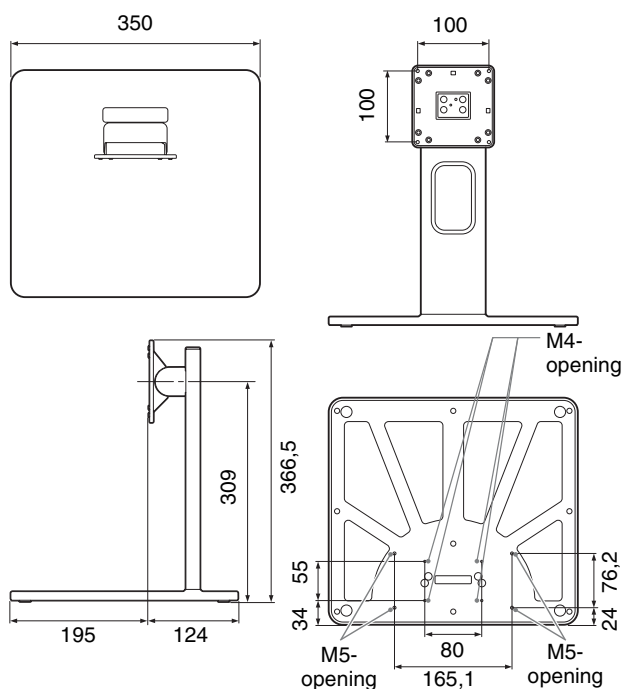

## Regeling van de gebruikshoek

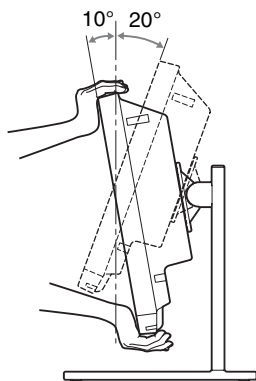

Neem voor het regelen van de hoek de boven- en onderkant van de monitor vast.



Antes de utilizar a unidade, leia atentamente este manual e mantenha-o para referência futura.

## Símbolo nos produtos



### Consulte o manual de instruções

Siga as indicações no manual de instruções para as peças na unidade em que este símbolo é apresentado.



Este símbolo indica o fabricante e está colocado ao lado do nome e endereço do fabricante.



Este símbolo indica o Importador e aparece junto ao nome e endereço da sede social do Importador.



Este símbolo indica o representante da Comunidade Europeia e aparece junto ao nome e endereço do representante da Comunidade Europeia.



Este símbolo indica a Pessoa Responsável no Reino Unido e aparece junto ao nome e endereço da Pessoa Responsável no Reino Unido.



Este símbolo indica o representante suíço autorizado e aparece junto ao nome e endereço do representante suíço autorizado.



Este símbolo indica o dispositivo médico na Comunidade Europeia.



Este símbolo indica o número de série.



Este símbolo indica a data de fabrico.



### Temperatura de armazenamento e transporte

Este símbolo indica o intervalo de temperatura aceitável para os ambientes de armazenamento e transporte.



### Humidade de armazenamento e transporte

Este símbolo indica o intervalo de humidade aceitável para os ambientes de armazenamento e transporte.



### Pressão de armazenamento e transporte

Este símbolo indica o intervalo de pressão atmosférica aceitável para os ambientes de armazenamento e transporte.

## Atenção

Ao inutilizar o aparelho ou os acessórios, tem de cumprir a legislação vigente na área ou país onde se encontra e as regulamentações existentes no hospital em questão relativas à poluição ambiental.

### Para clientes na Europa

Este produto foi fabricado por ou em nome da Sony Corporation, 1-7-1 Konan Minato-ku Tokyo, 108-0075 Japão.

Importador na UE: Sony Europe B.V.

Questões ao importador na UE ou relacionadas com a conformidade do produto na Europa devem ser enviadas ao representante autorizado do fabricante, Sony Belgium, bijkantoor van Sony Europe B.V., Da Vincilaan 7-D1, 1930 Zaventem, Bélgica.



## Atenção

Para conhecer os cuidados e outras informações relacionadas com a utilização deste produto, consulte as Instruções de utilização do monitor.



## Atenção

Não utilize o dispositivo num ambiente de RM (Ressonância Magnética).

Pode causar uma avaria, incêndio e movimento indesejado.

# Precauções

## Segurança

- Este é o suporte para o monitor Sony LCD. Para confirmar se o seu monitor é compatível com esta unidade, consulte o manual de instruções do monitor.
- Quando levantar o monitor, levante o lado inferior do monitor ou a parte inferior do suporte.
- Limpe a superfície com uma concentração de 50 a 70 v/v% de álcool isopropílico ou uma concentração de 76,9 a 81,4 v/v% de etanol utilizando um método de esfregaço.
- As manchas mais difíceis poderão ser removidas com um pano macio ligeiramente humedecido com uma solução de detergente suave utilizando um método de esfregaço e, em seguida, limpando com a solução química acima indicada. Nunca utilize solventes como benzina ou diluente, ou detergente ácido, alcalino ou abrasivo, nem um pano de limpeza com tratamento químico para limpeza ou desinfecção, uma vez que estes irão danificar a superfície.
- Utilize os parafusos fornecidos para a montagem. Se utilizar outros parafusos que não os fornecidos, os parafusos poderão soltar-se e o dispositivo poderá cair e provocar ferimentos.



### Notas

- Verifique sempre se a unidade está a funcionar correctamente antes de a usar. A SONY NÃO SE RESPONSABILIZA POR DANOS DE QUALQUER TIPO, INCLUINDO, MAS NÃO LIMITADOS A, COMPENSAÇÃO OU REEMBOLSO DEVIDO A PERDA DE LUCROS ACTUAIS OU FUTUROS NO DECORRER DE AVARIA DESTA UNIDADE, QUER DURANTE O PERÍODO DE GARANTIA QUER APÓS A EXPIRAÇÃO DA GARANTIA OU POR QUALQUER OUTRA RAZÃO.
- A SONY NÃO SE RESPONSABILIZA POR QUEIXAS DE QUALQUER TIPO APRESENTADAS POR UTILIZADORES DESTA UNIDADE OU POR TERCEIROS.
- A SONY NÃO SE RESPONSABILIZA PELO TÉRMINO OU DESCONTINUAÇÃO DE QUAISQUER SERVIÇOS RELACIONADOS COM ESTA UNIDADE QUE POSSAM RESULTAR DEVIDO A CIRCUNSTÂNCIAS DE QUALQUER TIPO.

- 3** Instale o suporte do monitor com os parafusos M4 × 14 (4) fornecidos.

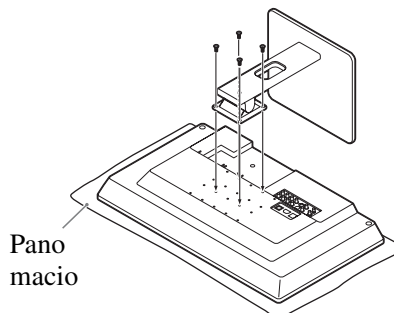

- 4** Ligue os cabos ao monitor.

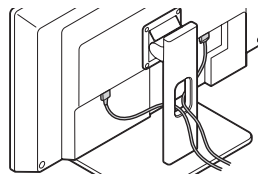

## Instalar no monitor

### Acessórios fornecidos

- Unidade da base (1)
- Unidade do pescoço (1)
- Parafusos M5 × 20 (4)
- Parafusos M4 × 14 (4)
- Manual de instruções (1)
- Lista dos contactos de assistência (1)



### Método de instalação

- 1** Monte o suporte do monitor.

Insira a unidade da base na unidade do pescoço **1** e fixe com os parafusos M5 × 20 (4) fornecidos **2**.

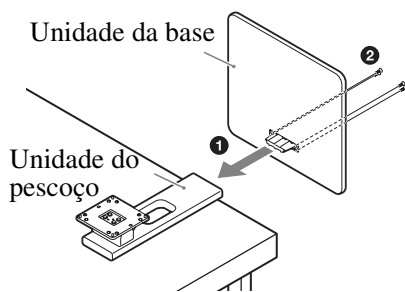

- 2** Coloque o monitor sobre um pano macio, etc., e retire os parafusos M4 (4) quando estiverem instalados no monitor.

# Especificações

Peso Aprox. 2,9 kg  
Temperatura de armazenamento e transporte  
-20 °C a +60 °C  
Humidade de armazenamento e transporte  
20% a 90%  
Pressão de armazenamento e transporte  
700 hPa a 1.060 hPa

Design e características técnicas sujeitos a alteração sem aviso prévio.

## Dimensões

Unidade: mm

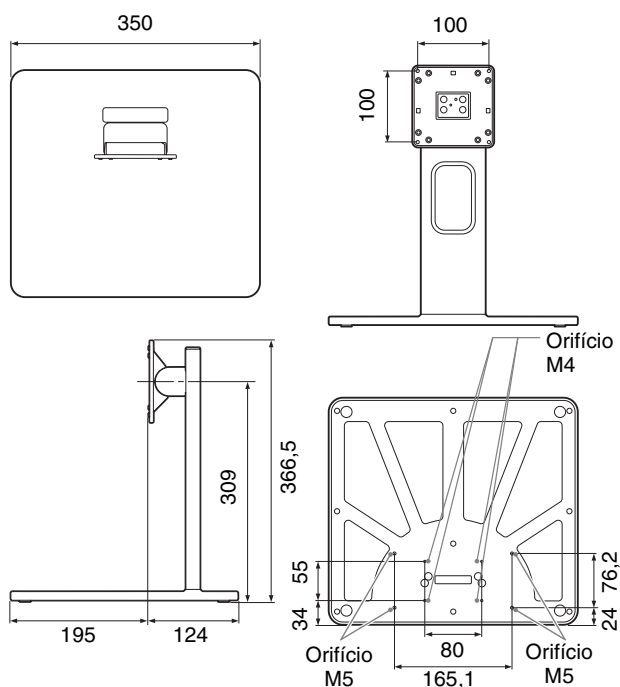

## Ajuste do ângulo de funcionamento

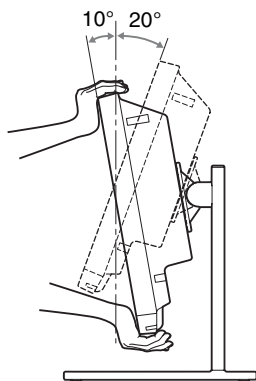

Pode ajustar o ângulo segurando as partes superior e inferior do monitor.



Før du betjener denne enhed, skal du læse denne vejledning grundigt og opbevare den for fremtidig reference.

## Symboler på produktet



### Se brugervejledningen

Følg anvisningerne i brugervejledningen for dele af enheden, hvor dette symbol vises.



Dette symbol angiver producenten og vises ud for producentens navn og adresse.



Dette symbol angiver importøren og vises ved siden af importørens navn og registrerede kontoradresse.



Dette symbol angiver EF-repræsentanten og vises ved siden af EF-repræsentantens navn og adresse.



Dette symbol angiver den ansvarlige person i Storbritannien, og vises ved siden af navn og adresse på den ansvarlige person i Storbritannien.



Dette symbol angiver den autoriserede repræsentant i Schweiz og vises ved siden af navn og adresse på den autoriserede repræsentant i Schweiz.



Dette symbol angiver det medicinske udstyr i Det Europæiske Fællesskab.



Dette symbol angiver serienummeret.



Dette symbol angiver produktionsdatoen.



### Opbevarings- og transporttemperatur

Dette symbol angiver det acceptable temperaturinterval for opbevarings- og transportmiljøer.



### Opbevarings- og transportfugtighed

Dette symbol angiver det acceptable fugtighedsinterval for opbevarings- og transportmiljøer.



### Opbevarings- og transporttryk

Dette symbol angiver det acceptable atmosfæriske trykinterval for opbevarings- og transportmiljøer.

## Pas på

Når du bortskaffer enheden eller tilbehøret, skal du overholde lovgivningen i det pågældende område eller land og reglerne på det pågældende hospital angående forurening af miljøet.

## Kunder i Europa

Dette produkt er fremstillet af eller på vegne af Sony Corporation, 1-7-1 Konan Minato-ku Tokyo, 108-0075 Japan.

EU-Importør: Sony Europe B.V.

Forespørgsler til EU-importøren eller vedrørende overholdelse af produktgaranti i Europa skal sendes til fabrikantens repræsentant, Sony Belgien, bijkantoor van Sony Europe B.V., Da Vincilaan 7-D1, 1930 Zaventem, Belgien.



## Pas på

For advarsler og flere oplysninger om brug af dette produkt henvises til skærmens brugervejledning.



## Pas på

Brug ikke enheden i et MR-miljø (magnetisk resonans). Det kan forårsage en funktionsfejl, brand og uønsket bevægelse.

# Forholdsregler

## Om sikkerhed

- Dette er stativet til Sony LCD-skærmen. Se betjeningsvejledningen til skærmen for at bekræfte, om din skærm er kompatibel med denne enhed.
- Når du hæver skærmen, skal du hæve skærmens nedre side eller bunden af stativet.
- Rengør overfladen ved at duppe med en koncentration mellem 50 til 70 v/v% eller ætanol med en koncentration mellem 76,9 til 81,4 v/v%.
- Genstridige pletter kan fjernes ved at duppe med en blød klud, f.eks. en rengøringsklud, der er fugtet let med et mildt rengøringsmiddel, og derefter rengøres med den kemiske opløsning ovenfor.  
Brug aldrig opløsningsmidler, f.eks. benzen eller fortynder, syre, alkaliske eller slibende rengøringsmidler, eller kemikaliepræparerede rengøringsklude til rengøring eller desinficering, da dette kan beskadige overfladen.
- Brug de medfølgende skruer til montering. Hvis du bruger andre skruer end de medfølgende skruer, kan de blive løse, og enheden kan falde ned og medføre skader.

### Bemærk

- Kontrollér altid, at enheden fungerer korrekt, før du bruger den. SONY ER IKKE FORPLIGTET TIL AT YDE NOGEN FORM FOR ERSTATNING INKLUSIVE, MEN IKKE BEGRÆNSET TIL KOMPENSATION ELLER REFUSION PÅ GRUND AF TAB AF NUVÆRENDE ELLER MULIG IND TJENING FORÅRSAGET AF SVIGT I DENNE ENHED, ENTEN I LØBET AF GARANTIPERIODEN ELLER EFTER UDLØB HERAF, ELLER AF EN HVILKEN SOM HELST ANDEN ÅRSAG.
- SONY KAN IKKE GØRES ANSVARLIG I FORBINDELSE MED KRAV AF NOGEN ART, SOM REJSES AF BRUGERE AF DENNE ENHED ELLER AF TREDJEPARTER.
- SONY KAN IKKE GØRES ANSVARLIG FOR AFBRYDELSEN ELLER OPHØRET AF NOGEN TYPE SERVICE I FORBINDELSE MED DENNE ENHED, SOM KAN FOREKOMME, UANSET DE TILGRUNDLIGGENDE OMSTÆNDIGHEDER.

- 3 Fastgør skærmstativet med de medfølgende M4 × 14 skruer (4).

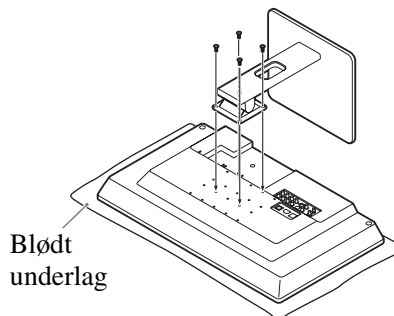

- 4 Tilslut kablerne til skærmen.

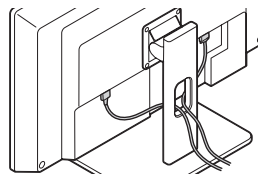

## Fastgørelse til skærmen

### Medfølgende tilbehør

- Basisenhed (1)
- Mellemstykke (1)
- M5 × 20 skruer (4)
- M4 × 14 skruer (4)
- Brugervejledning (1)
- Servicekontaktoversigt (1)



### Fastgørelsesmetode

- 1 Monter skærmstativet.

Før basisenheden ind i mellemstykket ①, og fastgør den med de medfølgende M5 × 20 skruer (4) ②.

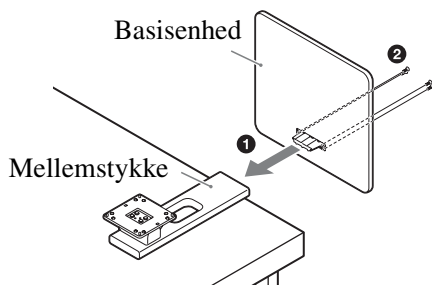

- 2 Anbring skærmen på et blødt underlag, og fjern M4-skruerne (4), hvis de er monteret i skærmen.

# Specifikationer

Vægt	Ca. 2,9 kg
Opbevarings- og transporttemperatur	-20 °C til +60 °C
Opbevarings- og transportfugtighed	20 % til 90 %
Opbevarings- og transporttryk	700 hPa til 1.060 hPa

Ret til ændringer i design og specifikationer forbeholdes.

## Mål

Unit: mm

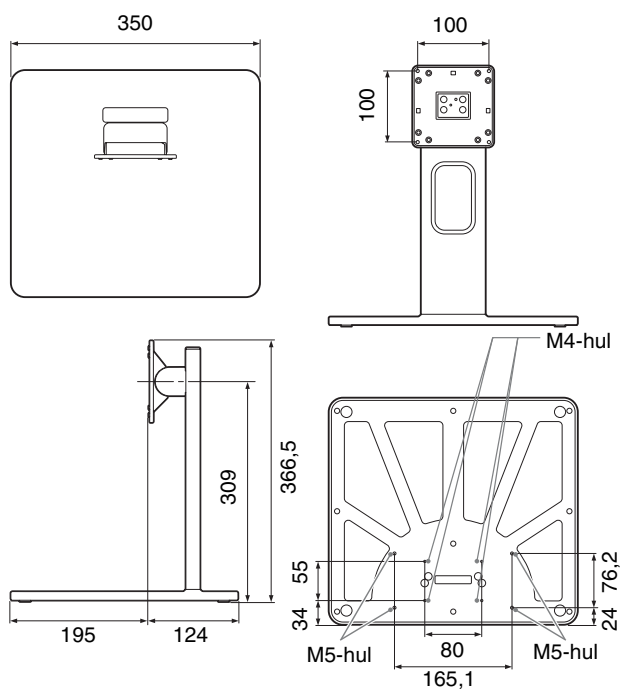

## Justering af betjeningsvinkel

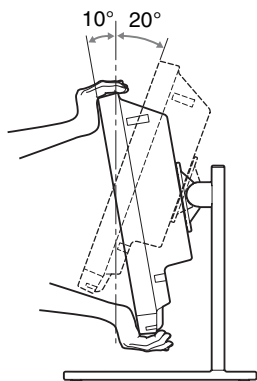

Du kan justere vinklen ved at holde toppen og bunden af skærmen.



Lue tämä käyttöohje huolellisesti ennen laitteen käyttöä ja säilytä se myöhempää tarvetta varten.

## Tuotteen symbolit



### Noudata käyttöohjeita

Lue tällä symbolilla merkittyjä laitteen osia koskevat käyttöohjeet.



Tämä symboli ilmaisee valmistajaa ja näkyy valmistajan nimen ja osoitteen vieressä.



Tämä symboli ilmaisee maahantuojan, ja se näkyy maahantuojan nimen ja rekisteröidyn toimiston osoitteen vieressä.



Tämä symboli ilmaisee Euroopan yhteisön edustajaa ja näkyy Euroopan yhteisön edustajan nimen ja osoitteen vieressä.



Tämä symboli ilmaisee Yhdistyneen kuningaskunnan vastuuhenkilön, ja se näkyy Yhdistyneen kuningaskunnan vastuuhenkilön nimen ja osoitteen vieressä.



Tämä symboli ilmaisee Sveitsin valtuutetun edustajan, ja se näkyy Sveitsin valtuutetun edustajan nimen ja osoitteen vieressä.



Tämä symboli ilmaisee lääketieteellistä laitetta Euroopan yhteisössä.



Tämä symboli ilmaisee sarjanumeron.



Tämä symboli ilmaisee valmistuspäivän.



**Varastointi- ja kuljetuslämpötila**  
Tämä symboli ilmaisee varastointi- ja kuljetusympäristöissä hyväksyttävän lämpötila-alueen.



**Varastointi- ja kuljetuskosteus**  
Tämä symboli ilmaisee varastointi- ja kuljetusympäristöissä hyväksyttävän kosteusalueen.



**Varastointi- ja kuljetuspaine**  
Tämä symboli ilmaisee varastointi- ja kuljetusympäristöissä hyväksyttävän ilmanpainealueen.

## Huomio

Kun hävität laitteen tai sen varusteita, noudata voimassa olevia jätteenkäsittelymääräyksiä ja asianomaisen sairaalan ympäristönsuojelusääntöjä.

## Asiakkaille Euroopassa

Tämä tuote on valmistettu Sony Corporationin, 1-7-1 Konan Minato-ku Tokyo, 108-0075 Japani, toimesta tai puolesta.

EU-maahantuojaja: Sony Europe B.V.

EU-maahantuojalle osoitetut tiedustelut tai tuotteen Euroopan vaatimustenmukaisuuteen liittyvät tiedustelut tulee osoittaa valmistajan valtuutetulle edustajalle: Sony Belgium, bijkantor van Sony Europe B.V., Da Vincilaan 7-D1, 1930 Zaventem, Belgia.



## Huomio

Katso tämän tuotteen käyttöä koskevat varotoimet ja lisätiedot monitorin käyttöohjeista.



## Huomio

Älä käytä laitetta MR-ympäristössä (magneettinen resonanssi).

Se voi aiheuttaa toimintavirheitä, tulipalon tai ei-toivottua liikettä.

# Varotoimet

## Turvallisuus

- Tämä on Sony LCD -monitorin jalusta. Katso monitorin käyttöohjeesta, onko monitorisi yhteensopiva tämän laitteen kanssa.
- Kun nostat monitoria, nosta monitorin alareunaa tai jalustan pohjaa.
- Pyyhi pinta puhtaaksi isopropyylialkoholilla, jonka pitoisuus on 50 – 70 v/v%, tai etanolilla, jonka pitoisuus on 76,9 – 81,4 v/v%.
- Vaikeat tahrat voidaan poistaa kevyesti mietoon puhdistusaineliuokseen kostutetulla puhdistusliinalla tai vastaavalla pehmeällä liinalla pyyhkimällä, jonka jälkeen suoritetaan puhdistus edellä mainitulla kemiallisella liuoksella.  
Älä koskaan käytä liuottimia, kuten bentseeniä tai tinneriä, hapanta, emäksistä tai hankaavaa puhdistusainetta tai puhdistukseen tai desinfiointiin tarkoitettua kemiallista puhdistusainetta, koska ne vahingoittavat pintaa.
- Käytä kiinnitykseen toimitettuja ruuveja. Jos käytetään muita kuin toimitettuja ruuveja, ruuvit voivat irrota ja laite pudota, josta voi olla seurauksena henkilövahinkoja.



### Huomautuksia

- Varmista aina ennen käyttöä, että laite toimii kunnollisesti. SONY EI OLE MISSÄÄN VASTUUSSA VAHINGOISTA MUKAAN LUKIEN, MUTTA EI NIIHIN RAJOITTUEN, KORVAUKSET TAI HYVITYKSET TÄMÄN LAITTEEN TAKUUKAUDEN AIKAISISTA TAI TAKUUAJAN UMPEUDUTTUA TAPAHTUNEISTA TOIMINTAHÄIRIÖISTÄ AIHEUTUNEIDEN NYKYISTEN TAI TULEVIEN TULOJEN MENETYKSISTÄ.
- SONY EI OLE MISSÄÄN VASTUUSSA LAITTEEN KÄYTTÄJIEN TAI KOLMANSIEN OSAPUOLTEN ESITTÄMISTÄ VAATIMUKSISTA.
- SONY EI OLE MISSÄÄN VASTUUSSA TÄHÄN LAITTEESEEN LIITTYVIEN PALVELUIDEN LOPETTAMISESTA TAI KESKEYTYKSISTÄ, JOTKA VOIVAT JOHTUA MISTÄ TAHANSA SYYSTÄ.

- 3** Kiinnitä monitorin jalusta toimitetuilla M4 × 14 ruuveilla (4).

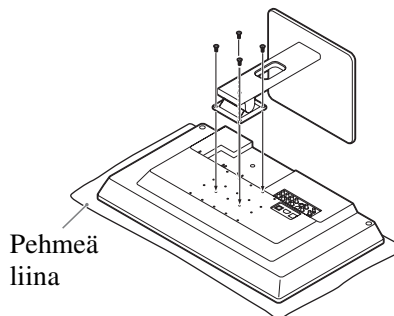

- 4** Liitä kaapelit monitoriin.

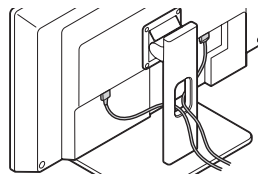

## Monitorin kiinnittäminen

### Toimitetut varusteet

- Jalustayksikkö (1)
- Varsiyksikkö (1)
- Ruuvit M5 × 20 (4)
- Ruuvit M4 × 14 (4)
- Käyttöohjeet (1)
- Huoltoyhteystietoluettelo (1)



### Kiinnitysmenetelmä

- 1** Kokoa monitorin jalusta.

Työnnä jalustayksikkö varsiyksikköön **1** ja kiinnitä se toimitetuilla M5 × 20 ruuveilla (4) **2**.

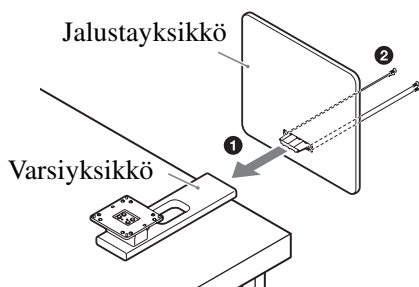

- 2** Aseta monitori pehmeään liinaan tms. päälle ja irrota M4-ruuvit (4), jotka on kiinnitetty monitoriin.

# Tekniset tiedot

Paino Noin 2,9 kg  
Varastointi- ja kuljetuslämpötila  
-20 °C – +60 °C  
Ilmankosteus varastoinnin ja kuljetuksen aikana  
20 % – 90 %  
Paine varastoinnin ja kuljetuksen aikana  
700 hPa – 1 060 hPa

Pidätämme oikeuden muuttaa rakennetta ja teknisiä tietoja ilman erillistä ilmoitusta.

## Mitat

Laite: mm

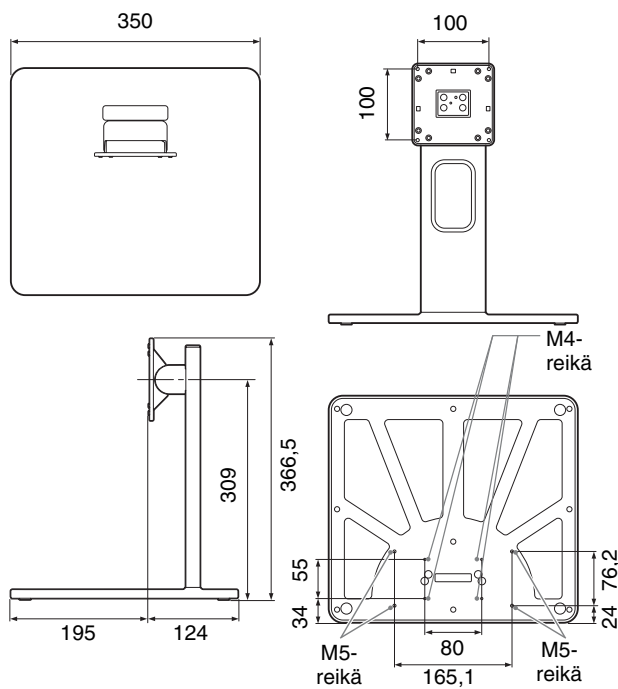

## Käyttökulman säätäminen

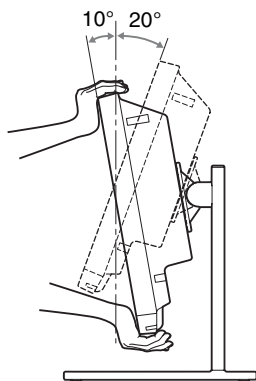

Kulmaa voidaan säätää pitämällä kiinni monitorin ylä- ja alareunasta.



Les bruksanvisningen nøye før du bruker enheten og ta vare på den for fremtidig bruk.

## Symboler på produktene



### Se i bruksanvisningen

Følg instruksjonene i bruksanvisningen for deler av enheten hvor dette symbolet vises.



Dette symbolet indikerer produsenten og er plassert ved siden av produsentens navn og adresse.



Dette symbolet indikerer importøren, og vises ved siden av importørens navn og registrerte kontoradresse.



Dette symbolet indikerer EU-representanten og er plassert ved siden av EU-representantens navn og adresse.



Dette symbolet indikerer den ansvarlige personen i Storbritannia, og vises ved siden av den ansvarlige personen i Storbritannias navn og adresse.



Dette symbolet indikerer den sveitsiske autoriserte representanten, og vises ved siden av den sveitsiske autoriserte representantens navn og adresse.



Dette symbolet indikerer det medisinske utstyret i Den europeiske union.



Dette symbolet indikerer serienummeret.



Dette symbolet indikerer produksjonsdatoen.



### Temperatur ved lagring og transport

Dette symbolet indikerer akseptabelt temperaturområde for lagrings- og transportmiljøer.



### Fuktighet ved lagring og transport

Dette symbolet indikerer akseptabelt fuktighetsområde for lagrings- og transportmiljøer.



### Luftrykk ved lagring og transport

Dette symbolet indikerer akseptabelt område for luftrykk for lagrings- og transportmiljøer.

## Forsiktig

Når du kaster utstyret eller tilbehør, må du følge lovene i området eller landet du befinner deg i, samt eventuelle regler i det aktuelle sykehuset om forurensning av miljøet.

## For kunder i Europa

Dette produktet er produsert av eller på vegne av Sony Corporation, 1-7-1 Konan Minato-ku Tokyo, 108-0075 Japan.

EU-importør: Sony Europe B.V.

Spørsmål til EU importøren eller spørsmål vedrørende produktets overensbestemmelse i Europa skal sendes til produsentens autoriserte representant, Sony Belgium, bijkantor van Sony Europe B.V., Da Vincilaan 7-D1, 1930 Zaventem, Belgia.



## Forsiktig

For advarsler og mer informasjon om bruk av dette produktet, se bruksanvisningen til skjermen.



## Forsiktig

Ikke bruk enheten i et miljø med MR (Magnetic Resonance)-utstyr.

Det kan forårsake en feil, brann eller uønsket bevegelse.

# Forholdsregel

## Om sikkerhet

- Dette er stativet for Sony LCD-skjermen. For å bekrefte om skjermen din er kompatibel med denne enheten, se bruksanvisningene til skjermen.
- Når du hever skjermen, hev nedre side av skjermen eller bunnen på stativet.
- Rengjør overflaten med en 50 til 70 v/v% konsentrasjon av isopropylalkohol eller en 76,9 til 81,4 v/v% konsentrasjon av etanol som tørkes lett over.
- Vanskelige flekker kan fjernes med en myk klut, som en rengjøringsklut lett fuktet med et mildt rengjøringsmiddel som tørkes lett over, og deretter rengjøre med den kjemiske løsningen over. Bruk aldri løsemidler som benzen eller tynningsmiddel, eller syre, alkalisk eller skurende vaskemiddel, eller en kjemisk rengjøringsklut til rengjøring eller desinfeksjon, da de vil skade overflaten.
- Bruk de inkluderte skruene for montering. Hvis du bruker andre skruer enn de som er inkludert, kan skruene bli løse og enheten kan falle ned og forårsake personskade.

### Merk

- Kontroller alltid at enheten virker som den skal før bruk. SONY VIL IKKE VÆRE ANSVARLIG FOR SKADER AV NOE SLAG INKLUDERT, MEN IKKE BEGRENSET TIL, ERSTATNING ELLER TILBAKEBETALING PÅ GRUNN AV TAP AV EKSISTERENDE ELLER FREMTIDIG FORTJENESTE SOM SKYLDES SVIKT AV DENNE ENHETEN, ENTEN UNDER GARANTIPERIODEN ELLER ETTER AT GARANTIEN HAR UTLØPT, ELLER FOR UANSETT ANNEN ÅRSAK.
- SONY VIL IKKE VÆRE ANSVARLIG FOR KRAV AV NOE SLAG, FREMSATT AV BRUKERE AV ENHETEN ELLER FREMSATT AV TREDJEPARTER.
- SONY VIL IKKE VÆRE ANSVARLIG FOR AVSLUTNING ELLER AVBRUDD I NOEN TJENESTE SOM ER RELATERT TIL DENNE ENHETEN SOM MÅTTE OPPSTÅ PÅ GRUNN AV NOEN SOM HELST OMSTENDIGHET.

- 3** Fest skjermstativet med de inkluderte M4 × 14 skruene (4).

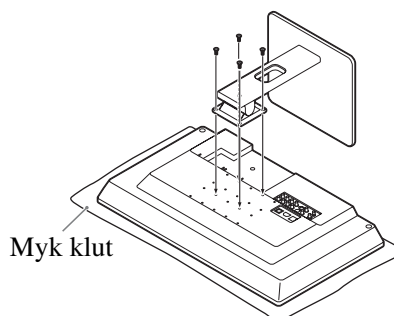

- 4** Koble kablene til skjermen.

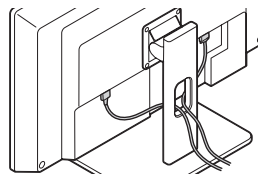

## Feste på skjermen

### Tilbehør som følger med

- Sokkelenhet (1)
- Halsenhet (1)
- M5 × 20 skruer (4)
- M4 × 14 skruer (4)
- Bruksanvisning (1)
- Servicekontaktliste (1)



### Festemetode

- 1** Monter skjermstativet.

Sett sokkelenheten inn i halsenheten **1**, og fest den med de inkluderte M5 × 20 skruene (4) **2**.

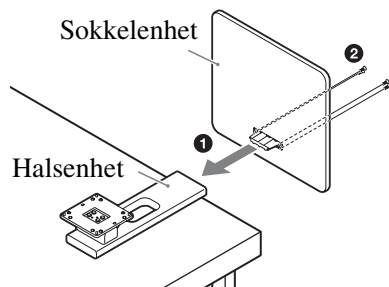

- 2** Plasser skjermen på en myk klut, osv., og fjern M4-skruene (4) når de festes til skjermen.

# Spesifikasjoner

Vekt	Ca. 2,9 kg
Oppbevarings- og transporttemperatur	-20 °C til +60 °C
Oppbevarings- og transportfuktighet	20 % til 90 %
Oppbevarings- og transporttrykk	700 hPa til 1060 hPa

Utforming og spesifikasjoner kan endres uten forvarsel.

## Mål

Enhet: mm

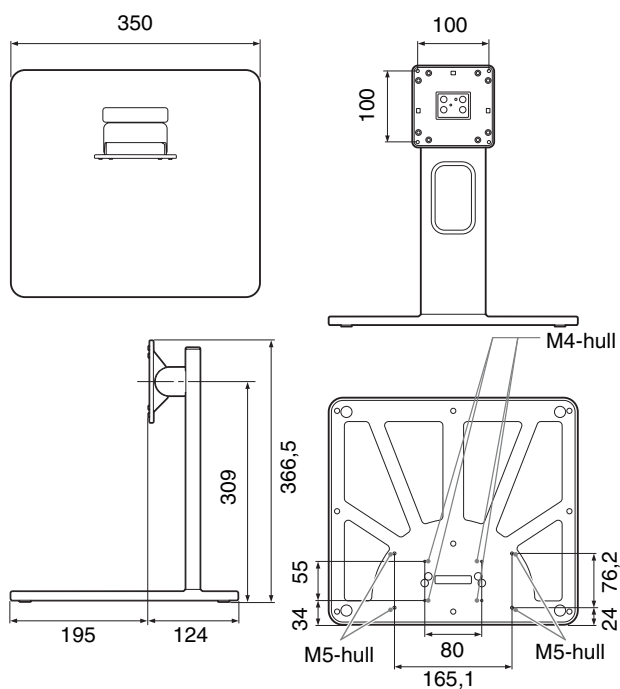

## Justering av driftsvinkel

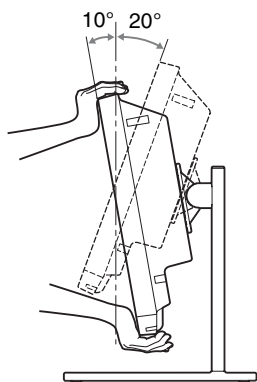

Du kan justere vinkelen ved å holde toppen og bunnen på skjermen.



Läs denna handbok noga innan utrustningen används och spara den för framtida bruk.

## Symboler på produkterna



### Se bruksanvisningen

Följ anvisningarna i bruksanvisningen för delar av enheten på vilka denna symbol återfinns.



Denna symbol anger tillverkare och återfinns bredvid tillverkarens namn och adress.



Denna symbol anger importören, och förekommer bredvid importörens namn och registrerade adress.



Denna symbol anger representanten i den Europeiska gemenskapen och förekommer bredvid representanten i den Europeiska gemenskapens namn och adress.



Denna symbol anger den ansvariga personen i Storbritannien och förekommer bredvid den ansvariga personen i Storbritanniens namn och adress.



Denna symbol anger den auktoriserade representanten i Schweiz och förekommer bredvid den auktoriserade representanten i Schweiz namn och adress.



Denna symbol anger medicinteknisk produkt i Europeiska gemenskapen.



Denna symbol anger serienumret.



Denna symbol anger tillverkningsdatumet.



### Förvarings- och transporttemperatur

Denna symbol anger den godtagbara temperaturintervallen för förvaring och transport.



### Förvarings- och transportfuktighet

Denna symbol anger den godtagbara fuktighetsintervallen för förvaring och transport.



### Förvarings- och transporttryck

Denna symbol anger den godtagbara atmosfärstrycksintervallen för förvaring och transport.

## Försiktighet

Om du tänker göra dig av med enheten eller dess tillbehör måste du ta hänsyn till gällande lagar. Tänk också på att sjukhuset kan ha sina egna regler för hur miljöförorenande avfall ska behandlas.

## För kunder i Europa

Denna produkt har tillverkats av eller på uppdrag av Sony Corporation, 1-7-1 Konan Minato-ku Tokyo, 108-0075 Japan.

EU-importör: Sony Europe B.V.

Frågor till EU-importören eller frågor som rör produkternas överensstämmelse i Europa skall sändas till tillverkarens auktoriserade representant, Sony Belgium, bijkantoor van Sony Europe B.V., Da Vincilaan 7-D1, 1930 Zaventem, Belgien.



## Försiktighet

För försiktighetsåtgärder och mer information om hur denna produkt används, hänvisas du till skärmens användningsinstruktioner.



## Försiktighet

Använd inte enheten i ett MR-område (magnetisk resonans).

Det kan orsaka fel, brand och oavsiktliga rörelser.

# Försiktighetsåtgärder

## Om säkerhet

- Detta är stativet till Sony LCD-skärm. Se bruksanvisningen till skärmen för att kontrollera om din skärm är kompatibel med denna enhet.
- När skärmen ska höjas bör du höja undersidan av stativet eller skärmens lägre sida.
- Rengör ytan med en 50 till 70 v/v%-koncentration av isopropylalkohol eller en 76,9 till 81,4 v/v%-koncentration av etanol genom att torka med en trasa.
- Envisa fläckar kan tas bort med en mjuk trasa som t ex en rengöringsstrasa som fuktats lätt med en mild rengöringslösning och därefter rengöra med ovan nämnda lösning.  
Använd aldrig lösningsmedel såsom bensen eller thinner, sura, alkaliska rengöringsmedel, rengöringsmedel med slipeffekt, eller kemiska rengöringsdukar för rengöring eller desinficering, eftersom de kommer att skada ytan.
- Använd de medföljande skruvarna vid montering. Om andra skruvar än de medföljande används kan skruvarna lossna och enheten falla vilket kan leda till skada.



### Obs!

- Kontrollera alltid att enheten fungerar som den ska före användning. SONY KAN INTE HÅLLAS ANSVARIG FÖR SKADOR AV NÅGOT SOM HELST SLAG, INKLUSIVE, MEN INTE BEGRÄNSAT TILL, ERSÄTTNING ELLER ÅTERBETALNING PÅ GRUND AV FÖRLUST AV AKTUELL ELLER FRAMTIDA VINST PÅ GRUND AV FEL I DENNA ENHET, ANTINGEN UNDER GARANTIPERIODEN ELLER EFTER ATT GARANTIN HAR GÅTT UT, ELLER AV VILKA SOM HELST ANDRA ANLEDNINGAR.
- SONY KAN INTE HÅLLAS ANSVARIG FÖR NÅGON TYP AV ANSPRÅK AV ANVÄNDARE AV ENHETEN ELLER TREDJE MAN.
- SONY KAN INTE HÅLLAS ANSVARIG FÖR UPPHÖRANDE ELLER AVBROTT AV NÅGON TJÄNST I ANSLUTNING TILL DENNA ENHET, OAVSETT ORSAK.

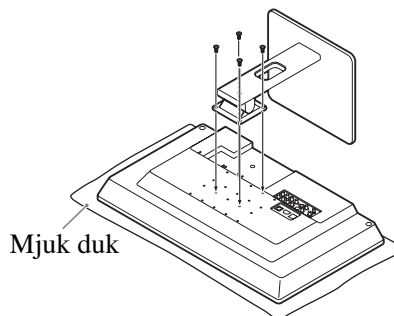

### 4 Ansluta kablarna till skärmen.

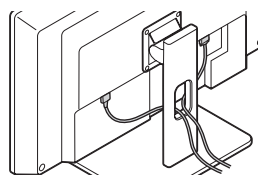

## Montera skärmen

### Medföljande tillbehör

- Basenhet (1)
- Halsenhet (1)
- M5 × 20 skruvar (4)
- M4 × 14 skruvar (4)
- Bruksanvisning (1)
- Lista med servicekontaktdetaljer (1)



### Monteringsmetod

#### 1 Montera skärmstativet.

Sätt in basenheten i halsenheten ❶ och fäst den med de medföljande M5 × 20-skruvarna (4) ❷.

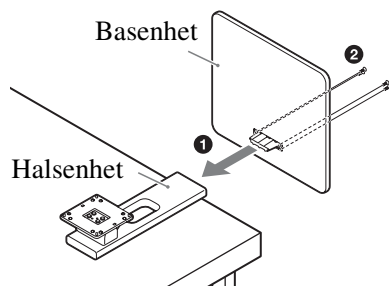

#### 2 Placera skärmen på t.ex. en mjuk duk och skruva ur M4-skruvarna (4) om de sitter i skärmen.

#### 3 Montera skärmstativet med de medföljande M4 × 14-skruvarna (4).

# Specifikationer

Vikt Ca. 2,9 kg  
Temperatur vid förvaring och transport  
-20 °C till +60 °C  
Luftfuktighet vid förvaring och transport  
20 % till 90 %  
Förvarings- och transporttryck  
700 hPa till 1 060 hPa

Rätt till ändring av design och specifikationer förbehålles.

## Mått

Enhet: mm

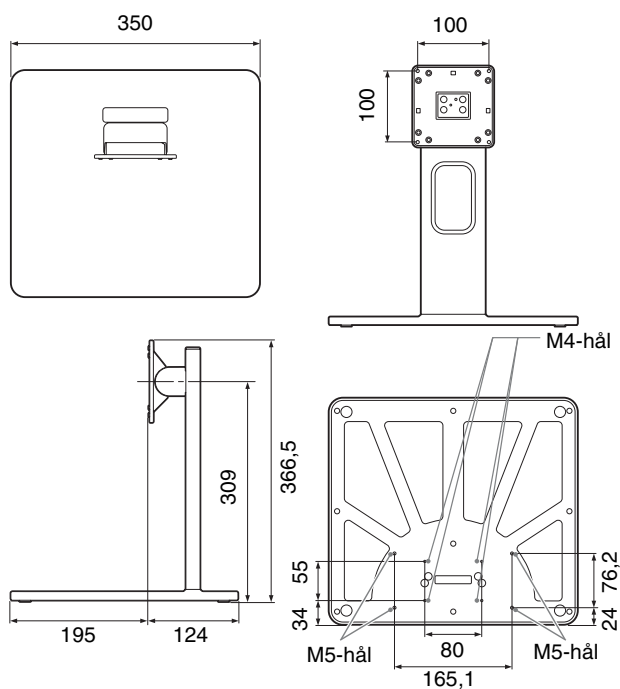

## Justering av användningsvinkel

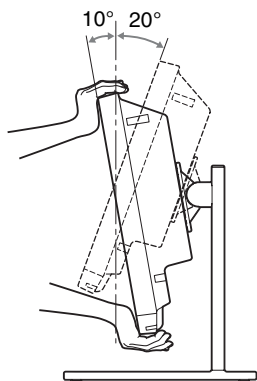

Du kan justera vinkeln genom att hålla i skärmens över- och undersida.



Πριν χρησιμοποιήσετε τη μονάδα, διαβάστε ολόκληρο το παρόν εγχειρίδιο και φυλάξτε το για ενδεχόμενη μελλοντική χρήση.

## Σύμβολα στα προϊόντα



### Συμβουλευτείτε τις οδηγίες χρήσης

Ακολουθήστε τις υποδείξεις των Οδηγιών χρήσης σχετικά με τα εξαρτήματα της μονάδας στα οποία εμφανίζεται το σύμβολο αυτό.



Το σύμβολο αυτό επισημαίνει τον κατασκευαστή, και εμφανίζεται δίπλα στο όνομα και τη διεύθυνση του κατασκευαστή.



Το σύμβολο αυτό επισημαίνει τον Εισαγωγέα, και εμφανίζεται δίπλα στην επωνυμία και τη διεύθυνση της εταιρικής έδρας του Εισαγωγέα.



Το σύμβολο αυτό επισημαίνει τον αντιπρόσωπο της Ευρωπαϊκής Κοινότητας, και εμφανίζεται δίπλα στο όνομα και τη διεύθυνση του αντιπροσώπου της Ευρωπαϊκής Κοινότητας.



Το σύμβολο αυτό επισημαίνει το Αρμόδιο άτομο στο ΗΒ, και εμφανίζεται δίπλα στην επωνυμία και τη διεύθυνση του Αρμόδιου ατόμου στο ΗΒ.



Το σύμβολο αυτό επισημαίνει τον εξουσιοδοτημένο εκπρόσωπο στην Ελβετία και εμφανίζεται δίπλα στην επωνυμία και τη διεύθυνση του εξουσιοδοτημένου εκπροσώπου στην Ελβετία.



Το σύμβολο αυτό επισημαίνει την ιατρική συσκευή στην Ευρωπαϊκή Κοινότητα.



Το σύμβολο αυτό επισημαίνει τον αριθμό σειράς.



Το σύμβολο αυτό επισημαίνει την ημερομηνία κατασκευής.



### Θερμοκρασία αποθήκευσης και μεταφοράς

Το σύμβολο αυτό επισημαίνει το αποδεκτό εύρος τιμών θερμοκρασίας σε συνθήκες αποθήκευσης και μεταφοράς.



### Υγρασία αποθήκευσης και μεταφοράς

Το σύμβολο αυτό επισημαίνει το αποδεκτό εύρος τιμών υγρασίας σε συνθήκες αποθήκευσης και μεταφοράς.



### Πίεση αποθήκευσης και μεταφοράς

Το σύμβολο αυτό επισημαίνει το αποδεκτό εύρος τιμών ατμοσφαιρικής πίεσης σε συνθήκες αποθήκευσης και μεταφοράς.

## Προσοχή

Κατά τη διάθεση της συσκευής ή των παρελκομένων αυτής, θα πρέπει να σεβαστείτε τους ισχύοντες νόμους της περιοχής ή της χώρας και τους κανονισμούς του νοσοκομείου σχετικά με την περιβαλλοντική ρύπανση.

## Για τους πελάτες στην Ευρώπη

Αυτό το προϊόν έχει κατασκευαστεί από ή για λογαριασμό της Sony corporation, 1-7-1 Konan Minato-ku Tokyo, 108-0075 Ιαπωνία.

Εισαγωγέας στην Ευρώπη: Sony Europe B.V. Ερωτήσεις προς τον εισαγωγέα ή σχετικά με την συμμόρφωση του προϊόντος ως προς τη νομοθεσία της Ευρωπαϊκής Ένωσης θα πρέπει να απευθύνονται στον εξουσιοδοτημένο εκπρόσωπο, Sony Belgium, bijkantoor van Sony Europe B.V., Da Vincilaan 7-D1, 1930 Zaventem, Βέλγιο.



## Προσοχή

Για τα μέτρα προφύλαξης και άλλες πληροφορίες που σχετίζονται με τη χρήση αυτού του προϊόντος, ανατρέξτε στις Οδηγίες χρήσης της οθόνης.



## Προσοχή

Μη χρησιμοποιείτε τη συσκευή σε περιβάλλον MR (μαγνητικού συντονισμού). Ενδέχεται να προκληθεί δυσλειτουργία, πυρκαγιά και ανεπιθύμητη μετακίνηση.

# Προφυλάξεις

## Σχετικά με την ασφάλεια

- Αυτή είναι η βάση για την οθόνη LCD της Sony. Για να ελέγξετε αν η οθόνη σας είναι συμβατή με αυτήν τη μονάδα, ανατρέξτε στις οδηγίες λειτουργίας της οθόνης.

- Όταν ανασηκώνετε την οθόνη, να ανασηκώνετε την κάτω πλευρά της ή την κάτω πλευρά της βάσης.
- Καθαρίστε την επιφάνεια με συγκέντρωση ισοπροπυλικής αλκοόλης 50 έως 70 v/v% ή συγκέντρωση αιθανόλης 76,9 έως 81,4 v/v%, χρησιμοποιώντας ράβδο με βαμβάκι.
- Μπορείτε να αφαιρέσετε τους επίμονους λεκέδες με ένα μαλακό πανί, όπως ένα πανί καθαρισμού που έχετε υγράνει ελαφρώς με ένα διάλυμα ήπιου απορρυπαντικού, χρησιμοποιώντας ράβδο με βαμβάκι και, στη συνέχεια, να καθαρίσετε την επιφάνεια χρησιμοποιώντας το παραπάνω χημικό διάλυμα.  
Ποτέ μην χρησιμοποιείτε διαλύτες, όπως βενζόλιο ή αραιωτικό ή οξυ, αλκαλικό ή λειαντικό απορρυπαντικό ή πανί χημικού καθαρισμού για τον καθαρισμό ή την απολύμανση, καθώς θα καταστραφεί η επιφάνεια.
- Χρησιμοποιήστε τις βίδες που παρέχονται για την τοποθέτηση. Αν χρησιμοποιήσετε άλλες βίδες από αυτές που παρέχονται, αυτές μπορεί να χαλαρώσουν και η συσκευή μπορεί να πέσει και να προκληθεί τραυματισμός.

#### Σημειώσεις

- Πάντα να επαληθεύετε ότι η μονάδα λειτουργεί κανονικά προτού την χρησιμοποιήσετε. Η SONY ΔΕΝ ΦΕΡΕΙ ΟΙΑΔΗΠΟΤΕ ΕΥΘΥΝΗ ΓΙΑ ΤΥΧΟΝ ΖΗΜΙΕΣ ΟΙΑΣΔΗΠΟΤΕ ΦΥΣΕΩΣ ΣΥΜΠΕΡΙΛΑΜΒΑΝΟΜΕΝΩΝ, ΑΝΕΥ ΠΕΡΙΟΡΙΣΜΟΥ, ΟΙΩΝΔΗΠΟΤΕ ΑΠΟΖΗΜΙΩΣΕΩΝ Ή ΕΠΙΣΤΡΟΦΩΝ ΧΡΗΜΑΤΩΝ ΕΞ ΑΙΤΙΑΣ ΑΠΩΛΕΙΑΣ ΤΩΝ ΤΡΕΧΟΝΤΩΝ Ή ΠΡΟΣΔΟΚΩΜΕΝΩΝ ΚΕΡΔΩΝ ΛΟΓΩ ΒΛΑΒΗΣ ΤΗΣ ΠΑΡΟΥΣΗΣ ΜΟΝΑΔΑΣ, ΕΙΤΕ ΚΑΤΑ ΤΗ ΔΙΑΡΚΕΙΑ ΤΗΣ ΠΕΡΙΟΔΟΥ ΕΓΓΥΗΣΗΣ Ή ΜΕΤΑ ΤΗ ΛΗΞΗ ΑΥΤΗΣ, Ή ΓΙΑ ΟΙΟΝΔΗΠΟΤΕ ΑΛΛΟ ΛΟΓΟ.
- Η SONY ΔΕΝ ΦΕΡΕΙ ΕΥΘΥΝΗ ΓΙΑ ΟΠΟΙΑΔΗΠΟΤΕ ΑΞΙΩΣΗ ΠΡΟΒΛΗΘΕΙ ΑΠΟ ΧΡΗΣΤΕΣ ΤΗΣ ΠΑΡΟΥΣΑΣ ΜΟΝΑΔΑΣ Ή ΤΡΙΤΑ ΠΡΟΣΩΠΑ.
- Η SONY ΔΕΝ ΦΕΡΕΙ ΕΥΘΥΝΗ ΓΙΑ ΤΟΝ ΤΕΡΜΑΤΙΣΜΟ Ή ΤΗ ΛΗΞΗ ΟΠΟΙΑΣΔΗΠΟΤΕ ΥΠΗΡΕΣΙΑΣ ΣΧΕΤΙΖΕΤΑΙ ΜΕ ΤΗΝ ΠΑΡΟΥΣΑ ΜΟΝΑΔΑ ΠΟΥ ΜΠΟΡΕΙ ΝΑ ΑΝΑΚΥΨΕΙ ΛΟΓΩ ΟΠΟΙΑΣΔΗΠΟΤΕ ΠΕΡΙΣΤΑΣΗΣ.

## Προσάρτηση της οθόνης

### Εξαρτήματα που παρέχονται

- Μονάδα βάσης (1)
- Μονάδα κορμού (1)
- Βίδες M5 × 20 (4)
- Βίδες M4 × 14 (4)
- Οδηγίες χρήσης (1)
- Κατάλογος τεχνικής εξυπηρέτησης (1)

### Μέθοδος προσάρτησης

- 1 Συναρμολογήστε τη βάση της οθόνης. Εισαγάγετε τη μονάδα βάσης στη μονάδα κορμού **1** και στερεώστε την με τις βίδες M5 × 20 (4) **2** που παρέχονται.

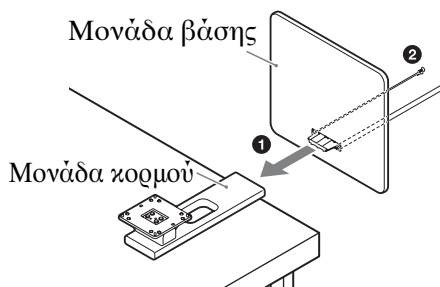

- 2 Τοποθετήστε την οθόνη σε ένα μαλακό πανί κ.λπ. και αφαιρέστε τις βίδες M4 (4), αν είναι τοποθετημένες στην οθόνη.
- 3 Προσαρτήστε τη βάση της οθόνης χρησιμοποιώντας τις βίδες M4 × 14 (4) που παρέχονται.

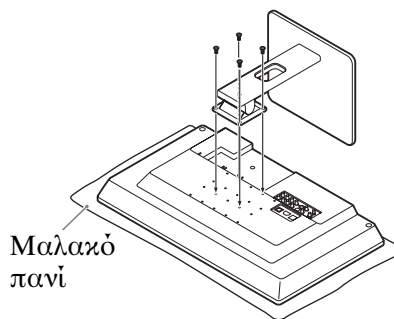

- 4 Συνδέστε τα καλώδια στην οθόνη.

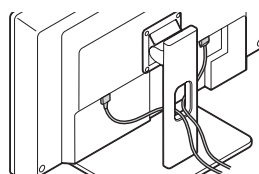

# Τεχνικά χαρακτηριστικά

Βάρος Περίπου 2,9 kg  
Θερμοκρασία αποθήκευσης και μεταφοράς  
-20°C έως +60°C  
Υγρασία αποθήκευσης και μεταφοράς  
20% έως 90%  
Πίεση αποθήκευσης και μεταφοράς  
700 hPa έως 1.060 hPa

Ο σχεδιασμός και οι προδιαγραφές υπόκεινται σε αλλαγές χωρίς προειδοποίηση.

## Διαστάσεις

Μονάδα: mm

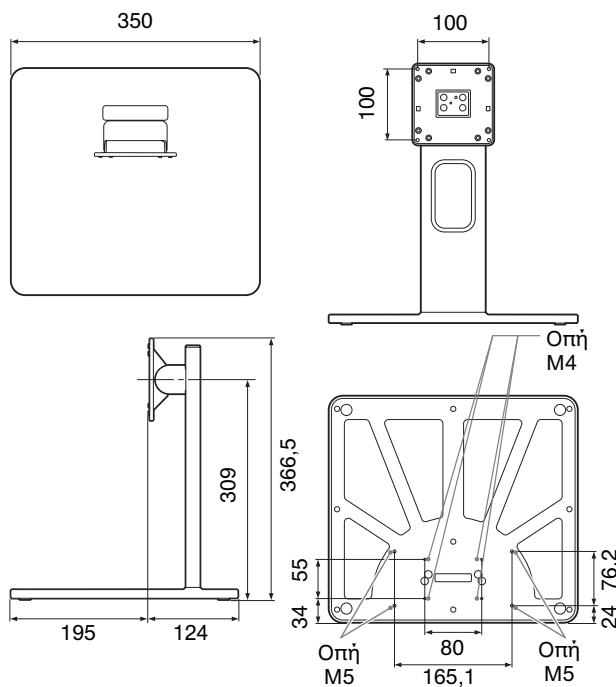

## Προσαρμογή κλίσης λειτουργίας

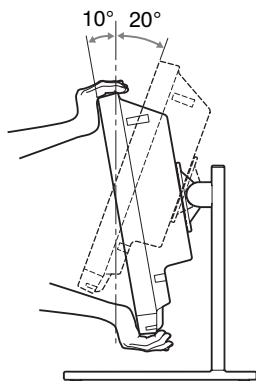

Μπορείτε να προσαρμόσετε την κλίση κρατώντας το πάνω και το κάτω μέρος της οθόνης.



Преди да започнете да използвате уреда, прочетете внимателно това ръководство и го запазете за бъдещи справки.

## Символи на продуктите



### Вижте инструкциите за употреба

Следвайте насоките в инструкциите за употреба за частите на устройството, които разполагат с този символ.



Този символ обозначава производителя и се появява до името и адреса на производителя.



Този символ обозначава вносителя и се поставя до името и адреса на седалището на вносителя.



Този символ обозначава представителя на Европейската Общност и се появява до името и адреса на представителя на Европейската Общност.



Този символ обозначава отговорното лице за Обединеното кралство и се поставя до името и адреса на отговорното лице за Обединеното кралство.



Този символ обозначава упълномощения представител за Швейцария и се поставя до името и адреса на упълномощения представител за Швейцария.



Този символ обозначава медицинското изделие в Европейската Общност.



Този символ обозначава серийния номер.



Този символ обозначава датата на производство.



### Температура за съхранение и транспорт

Този символ обозначава приемливия температурен обхват за средите за съхранение и транспорт.



### Влажност за съхранение и транспорт

Този символ обозначава приемливия обхват от влажност за средите за съхранение и транспорт.



### Налягане за съхранение и транспорт

Този символ обозначава приемливия обхват от атмосферно налягане за средите за съхранение и транспорт.

## Внимание

Когато изхвърляте устройството или аксесоарите, трябва да спазвате законите в съответната област или държава и разпоредбите на съответното болнично заведение по отношение на замърсяването на околната среда.

## За клиентите в Европа

Този продукт е произведен от или от името на Sony Corporation, 1-7-1 Konan Minato-ku Tokyo, 108-0075 Япония.

Вносител в ЕС: Sony Europe B.V.

Запитвания до вносителя или запитвания свързани със съответствието на продуктите съгласно законодателството на Европейския съюз, следва да се отправят към упълномощения представител на производителя Sony Belgium, bijkantoor van Sony Europe B.V., Da Vincilaan 7-D1, 1930 Zaventem, Белгия.



## Внимание

За предупреждения и повече информация относно употребата на този продукт се обърнете към инструкциите за употреба за монитора.



## Внимание

Устройството да не се използва в среда с MP (магнитен резонанс).

Това може да причини повреда, пожар и нежелано движение.

## Предпазни мерки

### За безопасност

- Това е стойката за LCD монитора на Sony. За да проверите дали вашият монитор е съвместим с този модул, прегледайте инструкциите за употреба на монитора.
- Когато повдигате монитора, повдигнете долната част на монитора или долната част на стойката.
- Почистете повърхността с изопропилов алкохол с концентрация от 50 до 70 v/v% или с етанол с концентрация от 76,9 до 81,4 v/v% с помощта на тампон.



- Упоритите петна могат да се премахнат с мека кърпа, като например кърпа за почистване, леко напоена с мек почистващ разтвор чрез метода на тампона, и след това да се почистят с горния химичен разтвор. Никога не използвайте разтворители, като например бензол или разреждател, или киселинни, алкални или абразивни препарати, или химическа кърпа за почистване или дезинфекция, тъй като ще повредят повърхността.
- Използвайте предоставените винтове за монтиране. Ако използвате винтове, различни от предоставените, винтовете може да се разхлабят и устройството може да падне, причинявайки наранявания.

#### Забележки

- Винаги проверявайте дали уредът работи правилно, преди да го използвате. **SONY НЕ НОСИ ОТГОВОРНОСТ ЗА ЩЕТИ ОТ КАКЪВТО И ДА БИЛО ВИД, ВКЛЮЧИТЕЛНО, НО НЕ САМО, КОМПЕНСАЦИЯ ИЛИ ОБЕЗЩЕТИЕ ЗА ЗАГУБА НА НАСТОЯЩИ ИЛИ ПЕРСПЕКТИВНИ ПЕЧАЛБИ ПОРАДИ НЕИЗПРАВНОСТ НА ТОЗИ УРЕД ИЛИ ПО ВРЕМЕ НА ГАРАНЦИОННИЯ ПЕРИОД, ИЛИ СЛЕД ИЗТИЧАНЕ НА ГАРАНЦИЯТА, ИЛИ ПО КАКВАТО И ДА БИЛО ДРУГА ПРИЧИНА.**
- **SONY НЕ НОСИ ОТГОВОРНОСТ ЗА ЖАЛБИ ОТ КАКЪВТО И ДА БИЛО ВИД, ПОДАДЕНИ ОТ ПОТРЕБИТЕЛИ НА УРЕДА ИЛИ ОТ ТРЕТИ СТРАНИ.**
- **SONY НЕ НОСИ ОТГОВОРНОСТ ЗА ПРЕКРАТЯВАНЕТО НА УСЛУГИ ОТ КАКЪВТО И ДА БИЛО ВИД, СВЪРЗАНИ С ТОЗИ УРЕД, В РЕЗУЛТАТ НА ОБСТОЯТЕЛСТВА ОТ КАКЪВТО И ДА БИЛО ВИД.**

## Прикрепяне към монитора

### Осигурени аксесоари

- Основен модул (1)
- Шиен модул (1)
- M5 × 20 винтове (4)
- M4 × 14 винтове (4)
- Инструкции за употреба (1)
- Списък с контакти за сервиз (1)

## Метод за прикрепяне

- 1 Сглобете стойката за монитор. Вкарайте основния модул в шийния модул **1** и го фиксирайте с предоставените M5 × 20 винтове (4) **2**.

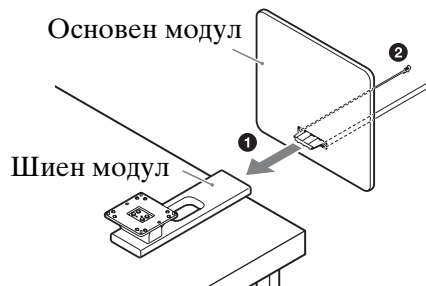

- 2 Поставете монитора върху мека кърпа и т.н. и премахнете винтовете M4 (4), когато са прикрепени към монитора.
- 3 Прикрепете стойката на монитора с предоставените M4 × 14 винтове (4).

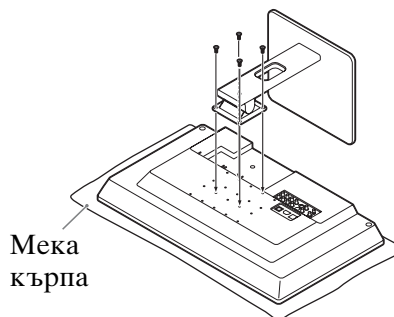

- 4 Свържете кабелите към монитора.

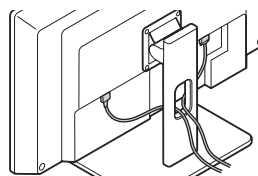

# Спецификации

Тегло Прибл. 2,9 кг  
Температура на съхранение и транспортиране:  
от -20 °C до +60 °C  
Влажност на съхранение и транспортиране:  
от 20% до 90%  
Налягане на съхранение и транспортиране:  
от 700 hPa до 1060 hPa

Дизайнът и спецификациите подлежат на промяна без предизвестие.

## Размери

Модул: мм

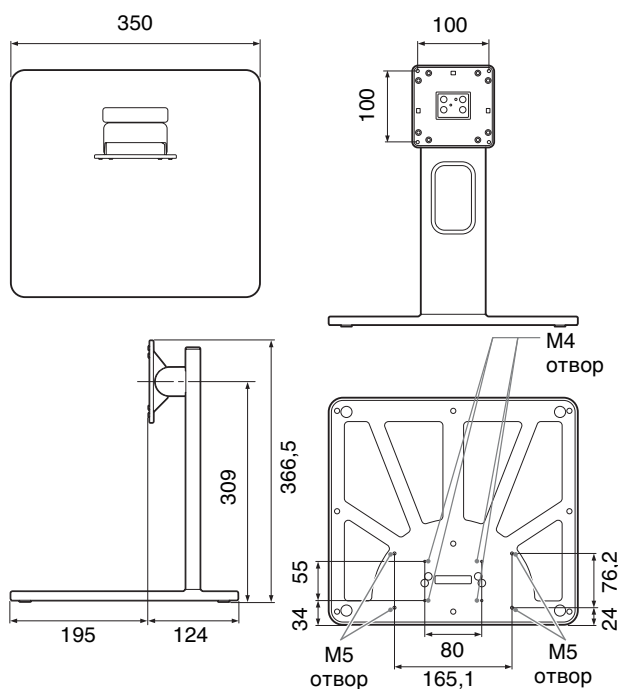

## Регулиране на ъгъла при работа

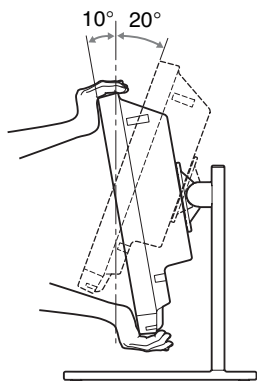

Можете да регулирате ъгъла, като държите горната и долната част на монитора.



Před použitím přístroje si tuto uživatelskou příručku pečlivě prostudujte a uchovejte si ji pro budoucí potřebu.

## Symbols na produktech



### Informujte se v uživatelské příručce

V případě součástí přístroje označených tímto symbolem postupujte podle pokynů uvedených v uživatelské příručce.



Tento symbol označuje výrobce, a objevuje se vedle názvu a adresy výrobce.



Tento symbol označuje dovozce a je uveden vedle názvu dovozce a adresy jeho firemního sídla.



Tento symbol označuje zástupce Evropského společenství a je uveden v blízkosti jména a adresy tohoto zástupce.



Tento symbol označuje odpovědnou osobu ve Velké Británii a je uveden vedle jména a adresy odpovědné osoby ve Velké Británii.



Tento symbol označuje švýcarského autorizovaného zástupce a je uveden vedle jména a adresy švýcarského autorizovaného zástupce.



Tento symbol v Evropském společenství označuje lékařské zařízení.



Tento symbol označuje sériové číslo.



Tento symbol označuje datum výroby.



### Skladovací a přepravní teplota

Tento symbol označuje přijatelný rozsah teploty pro skladování a přepravu.



### Skladovací a přepravní vlhkost

Tento symbol označuje přijatelný rozsah vlhkosti pro skladování a přepravu.



### Skladovací a přepravní tlak

Tento symbol označuje přijatelný rozsah atmosférického tlaku pro skladování a přepravu.

## Upozornění

V případě, že se přístroje nebo příslušenství zbavujete, musíte se řídit zákony v příslušné zemi nebo oblasti a nařízením v příslušné nemocnici, které se týkají znečištění životního prostředí.

## Pro zákazníky v Evropě

Tento výrobek byl vyroben buď přímo nebo v zastoupení společnosti Sony Corporation, 1-7-1 Konan Minato-ku Tokyo, 108-0075 Japonsko.

Dovozce do EU: Sony Europe B.V.

Žádosti týkající se dovozce do EU nebo technických požadavků na výrobky danými směrnicemi Evropské unie je třeba adresovat na zplnomocněného zástupce, kterým je Sony Belgium, bijkantoor van Sony Europe B.V., Da Vincilaan 7-D1, 1930 Zaventem, Belgie.



## Upozornění

Bezpečnostní upozornění a další informace týkající se používání produktu naleznete v návodu k použití monitoru.



## Upozornění

Nepoužívejte toto zařízení v prostředí magnetické rezonance (MR).

Může to způsobit poruchu, požár nebo nežádoucí pohyb.

# Bezpečnostní opatření

## Bezpečnost

- Toto je stojan pro LCD monitor Sony. Abyste ověřili, zda je váš monitor kompatibilní s tímto zařízením, nahlédněte do návodu k použití monitoru.
- Když zvedáte monitor, zvedněte spodní stranu monitoru nebo spodek stojanu.
- Povrch čistěte isopropylalkoholem o objemové koncentraci 50 až 70 v/v% nebo etanolem o objemové koncentraci 76,9 až 81,4 v/v% pomocí stěrové metody.
- Odolné skvrny můžete odstranit měkkým hadříkem, například čisticím hadříkem lehce navlhčeným v mírném čisticím roztoku stěrovou metodou, poté proveďte čištění pomocí výše uvedeného chemického roztoku.  
K čištění nebo desinfikování nikdy nepoužívejte rozpouštědla, jako je benzen nebo ředidlo, nebo kyselé, zásadité či abrazivní čisticí prostředky, případně chemické čisticí hadříky, mohlo by dojít k poškození povrchu.
- K montáži použijte dodané šrouby. Pokud byste použili jiné než dodané šrouby, mohlo by dojít k uvolnění šroubů a k pádu zařízení, což by mohlo způsobit poranění.

### Poznámky

- Před použitím vždy zkontrolujte, zda jednotka pracuje správně. SPOLEČNOST SONY NEBUDE ZODPOVÍDAT ZA ŠKODY JAKÉHOKOLI DRUHU, MEZI NĚŽ PATŘÍ KOMPENZACE ČI NÁHRADA ZTRÁTY STÁVAJÍCÍCH NEBO PŘEDPOKLÁDANÝCH ZISKŮ V DŮSLEDKU ZÁVADY TĚTO JEDNOTKY, A TO BĚHEM PLATNOSTI ZÁRUKY ANI PO JEJÍM UPLYNUTÍ, ANI Z JAKÝCHKOLI JINÝCH DŮVODŮ.
- SPOLEČNOST SONY NEBUDE ZODPOVÍDAT ZA REKLAMACE ZE STRANY UŽIVATELŮ TĚTO JEDNOTKY ANI TŘETÍCH STRAN.
- SPOLEČNOST SONY NEBUDE ZODPOVÍDAT ZA UKONČENÍ NEBO PŘERUŠENÍ JAKÝCHKOLI SLUŽEB SOUVISEJÍCÍCH S TOUTO JEDNOTKOU V DŮSLEDKU OKOLNOSTÍ JAKÉHOKOLI DRUHU.

- 2 Položte monitor na měkkou látku apod. a demontujte šrouby M4 (4), které jsou připojené k monitoru.
- 3 Připevněte stojan monitoru pomocí dodaných šroubů M4 × 14 (4).

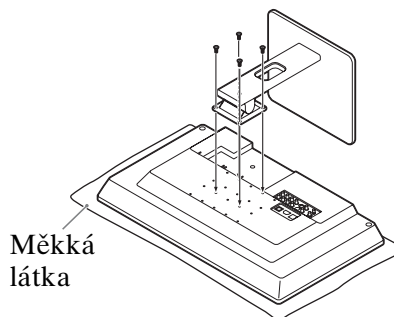

- 4 Připojte k monitoru kabely.

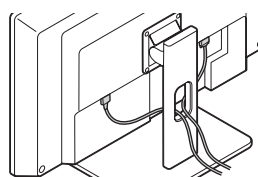

## Připojení k monitoru

### Dodávané příslušenství

- Jednotka základny (1)
- Jednotka držáku (1)
- Šrouby M5 × 20 (4)
- Šrouby M4 × 14 (4)
- Uživatelská příručka (1)
- Kontaktní seznam servisních center (1)

### Způsob připojení

- 1 Smontujte stojan monitoru.

Vložte jednotku základny do jednotky držáku

- 1 a připevněte je pomocí dodaných šroubů M5 × 20 (4) 2.

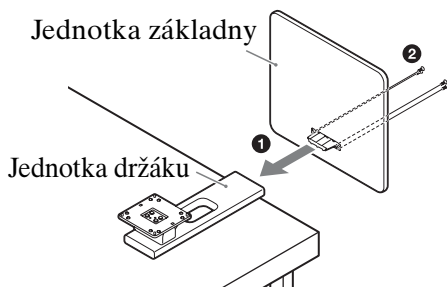

# Specifikace

Hmotnost      Přibl. 2,9 kg  
Teplota pro skladování a přepravu  
                  -20 °C až +60 °C  
Vlhkost pro skladování a přepravu  
                  20 % až 90 %  
Tlak pro skladování a přepravu  
                  700 hPa až 1 060 hPa

Vzhled a specifikace se mohou změnit bez upozornění.

## Rozměry

Jednotka: mm

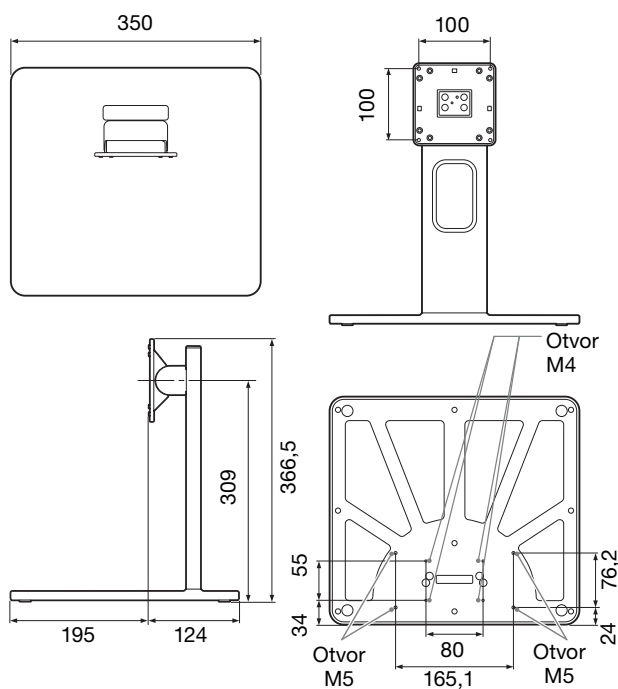

## Úprava provozního úhlu

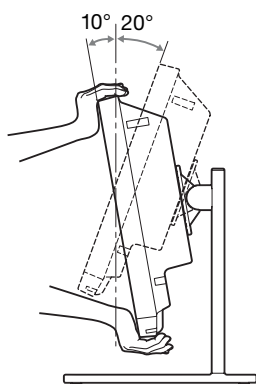

Úhel můžete upravit uchopením horní a spodní části monitoru.



Az egység használatbavétele előtt figyelmesen olvassa el ezt a kézikönyvet és őrizze meg utánanézőként.

## A termékeken található szimbólumok



### Olvassa el a használati útmutatót

A készülék e szimbólummal jelölt részeivel kapcsolatban kövesse a használati útmutatóban leírtakat.



Ez a szimbólum a gyártót jelöli, és a gyártó neve és címe mellett található.



Ez a szimbólum az importőrt jelöli és az importőr neve és bejegyzett irodai címe mellett áll.



Ez a szimbólum az Európai Közösség képviselőjét jelöli és az Európai Közösség képviselőjének neve és címe mellett látható.



Ez a szimbólum az Egyesült Királyság felelős személyét jelöli és az Egyesült Királyság felelős személye neve és címe mellett áll.



Ez a szimbólum a svájci meghatalmazott képviselőt jelöli és a svájci meghatalmazott képviselő neve és címe mellett áll.



Ez a szimbólum az orvostechikai készüléket jelöli az Európai Közösségben.



Ez a szimbólum a gyári számot jelöli.



Ez a szimbólum a gyártási dátumot jelöli.



### Tárolási és szállítási hőmérséklet

Ez a szimbólum a tárolás és szállítás során megengedett hőmérséklettartományt jelöli.



### Tárolási és szállítási légnedvesség

Ez a szimbólum a tárolás és szállítás során megengedett légnedvességtartományt jelöli.



### Tárolási és szállítási légnyomás

Ez a szimbólum a tárolás és szállítás során megengedett légnyomástartományt jelöli.

## Figyelem

A készülék és tartozékainak kidobásakor az illető ország vagy térség hatályos törvényeinek, illetve az illető kórház környezetvédelmi előírásainak megfelelően járjon el.

## Európai ügyfeleinknek

Ezt a terméket a Sony Corporation vagy megbízottja gyártotta, 1-7-1 Konan Minato-ku Tokyo, 108-0075 Japán.

EU-importőr: Sony Europe B.V.

Az EU importorral vagy az Európai termékbiztonsággal kapcsolatos kérdéseket a gyártó jogosult képviselőjének kell küldeni, Sony Belgium, bijkantoor van Sony Europe B.V., Da Vincilaan 7-D1, 1930 Zaventem, Belgium.



## Figyelem

A termék használatára vonatkozó további információkért és figyelmeztetésekért olvassa el a monitor Használati útmutatóját.



## Figyelem

Ne használja a készüléket MR (mágneses rezonanciás) vizsgálati környezetben.

Az ilyen környezet működési hibát, tüzet és nem kívánt elmozdulásokat okozhat.

# Óvintézkedések

## Biztonság

- Ez a Sony LCD-monitor állványa. Annak ellenőrzéséhez, hogy monitora kompatibilis-e ezzel az egységgel, tekintse meg a monitor használati útmutatóját.
- A monitor felemelésekor a monitor alsó részét vagy az állvány alját emelje meg.
- A termék felületét 50–70 v/v% koncentrációjú izopropil-alkohollal vagy 76,9–81,4 v/v% koncentrációjú etanollal, törléssel tisztítsa.
- A makacs szennyeződések enyhén megnedvesített puha kendővel – például híg tisztítószeres oldattal enyhén megnedvesített tisztítókendővel – végzett törléssel távolítsa el, majd tisztítsa meg a fent megadott tisztítóoldattal. Soha ne használjon oldószert, például benzolt, hígítót, savat, lúgot vagy súrolószert, valamint vegyszeres rongyot a tisztításhoz vagy a fertőtlenítéshez, mivel ezek károsíthatják a termék felületét.
- A felszereléshez használja a mellékelt csavarokat. Ha nem a mellékelt csavarokat használja, a csavarok meglazulhatnak, az eszköz pedig leeshet és sérülést okozhat.



### Megjegyzések

- Használat előtt mindig ellenőrizze, hogy az egység megfelelően működik-e. A SONY NEM VÁLLAL FELELŐSÉGET SEMMILYEN KÁRESEMÉNYÉRT, TÖBBEK KÖZÖTT, DE NEM KIZÁRÓLAGOS JELLEGGEL NEM VÁLLAL SEMMILYEN KOMPENZÁCIÓT VAGY VISSZATÉRÍTÉST SEMMI OLYAN JELENLEGI VAGY JÖVŐBENI PROFITVESZTÉSÉRT, AMELYET A KÉSZÜLÉK HIBÁJA OKOZOTT A JÓTÁLLÁSI IDŐ LEJÁRTA ELŐTT VAGY AZUTÁN, VAGY VALAMILYEN ETTŐL FÜGGETLEN OKBÓL KÖVETKEZETT BE.
- A SONY NEM VÁLLAL FELELŐSÉGET A KÉSZÜLÉK FELHASZNÁLÓI VAGY EGY HARMADIK FÉL ÁLTAL BENYÚJTOTT BÁRMELY KÁRTÉRÍTÉSI IGÉNYÉRT.
- A SONY NEM VÁLLAL FELELŐSÉGET A KÉSZÜLÉKHEZ KAPCSOLÓDÓ SZOLGÁLTATÁSOK BÁRMILYEN KÖRÜLMÉNYBŐL EREDŐ MEGSZAKADÁSÁÉRT VAGY MEGSZÜNTETÉSÉÉRT.

## A monitorhoz való csatlakoztatás

### Mellékelt tartozékok

- Alapegység (1)
- Nyakegység (1)
- M5 × 20 csavarok (4)
- M4 × 14 csavarok (4)
- Hasznalati útmutató (1)
- Szervizek elérhetőségének listája (1)



### A csatlakoztatás módja

- 1 Állítsa össze a monitorállványt.  
Helyezze az alapegységet a nyakegységre ❶, és rögzítse a mellékelt M5 × 20 csavarokkal (4) ❷.

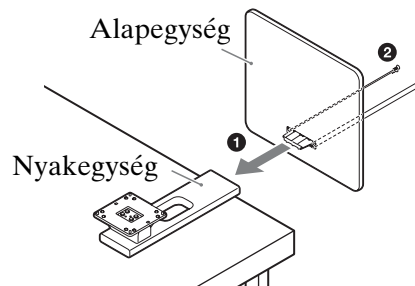

- 2 Helyezze a monitort egy puha rongyra stb., és távolítsa el az M4 csavarokat (4), ha azok a monitorhoz vannak rögzítve.
- 3 Csatlakoztassa a monitorállványt a mellékelt M4 × 14 csavarokkal (4).

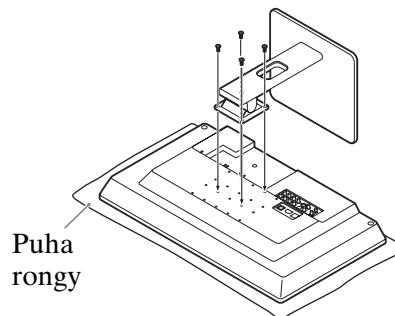

- 4 Csatlakoztassa a kábeleket a monitorhoz.

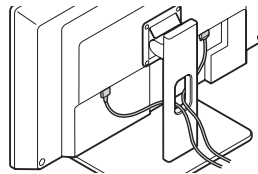

# Műszaki adatok

Tömeg Kb. 2,9 kg  
Tárolási és szállítási hőmérséklet  
-20°C és +60°C között  
Tárolási és szállítási páratartalom  
20% és 90% között  
Tárolási és szállítási nyomás  
700 hPa és 1 060 hPa között

A kialakítás és a műszaki adatok előzetes bejelentés nélkül megváltozhatnak.

## Méretetek

Egység: mm

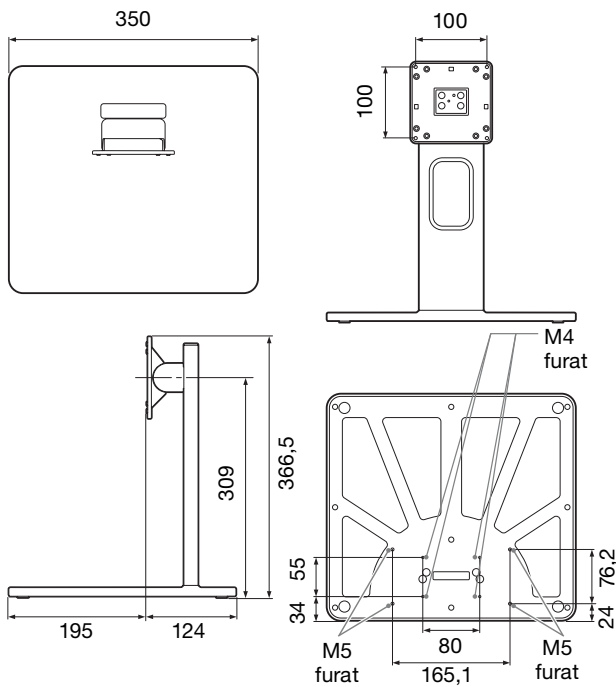

## Üzemi szög beállítása

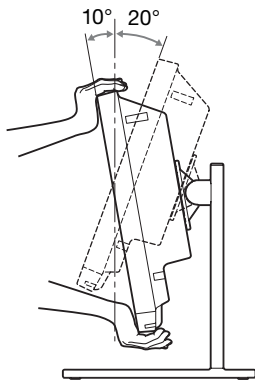

A szög beállításához tartsa a monitor tetejét és alját.



Przed rozpoczęciem eksploatacji tego urządzenia prosimy o dokładne zapoznanie się z niniejszą instrukcją. Prosimy ponadto o zachowanie instrukcji do wykorzystania w przyszłości.

## Symbole na produkcie



### Zapoznaj się z instrukcją obsługi

W przypadku elementów urządzenia oznaczonych tym symbolem postępuj zgodnie z instrukcją obsługi.



Ten symbol wskazuje producenta i jest umieszczony obok nazwy i adresu producenta.



Ten symbol wskazuje importera i jest umieszczony obok nazwy importera i adresu jego siedziby.



Ten symbol wskazuje przedstawiciela na terenie Wspólnoty Europejskiej i pojawia się obok imienia, nazwiska i adresu przedstawiciela.



Ten symbol wskazuje osobę odpowiedzialną w Wielkiej Brytanii i jest umieszczony obok imienia i nazwiska oraz adresu osoby odpowiedzialnej w Wielkiej Brytanii.



Ten symbol wskazuje autoryzowanego przedstawiciela w Szwajcarii i jest umieszczony obok imienia i nazwiska oraz adresu autoryzowanego przedstawiciela w Szwajcarii.



Ten symbol wskazuje urządzenie medyczne we Wspólnocie Europejskiej.



Ten symbol wskazuje numer seryjny.



Ten symbol wskazuje datę produkcji.



### Temperatura otoczenia podczas przechowywania i transportu

Ten symbol wskazuje dopuszczalny zakres temperatur otoczenia podczas przechowywania i transportu.



### Wilgotność otoczenia podczas przechowywania i transportu

Ten symbol wskazuje dopuszczalny zakres wilgotności otoczenia podczas przechowywania i transportu.



### Ciśnienie otoczenia podczas przechowywania i transportu

Ten symbol wskazuje dopuszczalny zakres ciśnienia atmosferycznego otoczenia podczas przechowywania i transportu.

## Uwaga

Urządzenie i akcesoria należy utylizować zgodnie z prawem obowiązującym w danym regionie lub kraju oraz przepisami w zakresie zapobiegania zanieczyszczeniu środowiska obowiązującymi w danym szpitalu.

## Dla klientów w Europie

Ten produkt został wyprodukowany przez firmę Sony Corporation, 1-7-1 Konan Minato-ku Tokyo, 108-0075 Japonia lub na jej rzecz.

Importer w UE: Sony Europe B.V.

Zapytania do importera w UE i zapytania dotyczące zgodności produktu w Europie należy kierować do autoryzowanego przedstawiciela producenta: Sony Belgium, bijkantoor van Sony Europe B.V., Da Vincilaan 7-D1, 1930 Zaventem, Belgia.



## Uwaga

Przestrogi oraz szczegółowe informacje na temat używania tego produktu są zawarte w Instrukcji obsługi monitora.



## Uwaga

Nie używać urządzenia w środowisku rezonansu magnetycznego. Może to spowodować wadliwe działanie, pożar i niepożądane przemieszczanie.

# Środki ostrożności

## Bezpieczeństwo

- To jest stojak przeznaczony do monitora LCD Sony. W celu sprawdzenia, czy dany monitor jest zgodny z tym stojakiem, należy odnieść się do instrukcji obsługi monitora.
- W przypadku podnoszenia monitora podnosić za dolną część monitora lub stojaka.
- Czyścić powierzchnię roztworem 50–70 v/v% alkoholu izopropylowego albo roztworem 76,9–81,4 v/v% etanolu poprzez przecieranie.
- Uporczywe plamy można usunąć za pomocą miękkiej szmatki lekko zwilżonej roztworem łagodnego detergentu poprzez przecieranie, a

następnie wyczyszczenie za pomocą roztworu detergentu.

Nigdy nie używać rozpuszczalników takich jak benzen czy rozcieńczalnik, detergentów kwaśnych, zasadowych lub ściernych ani chusteczek nasączonych preparatami chemicznymi do czyszczenia lub dezynfekcji, ponieważ spowodują one zniszczenie powierzchni.

- Do montażu użyć dostarczonych śrub. W przypadku użycia śrub innych niż dostarczone, śruby mogą się poluzować, a urządzenie może spaść, powodując obrażenia.

#### Uwagi

- Przed użyciem należy zawsze sprawdzić, czy urządzenie działa prawidłowo. FIRMA SONY NIE PONOSI ODPOWIEDZIALNOŚCI ZA JAKIEKOLWIEK SZKODY, W TYM MIĘDZY INNYMI ODSZKODOWANIA LUB ZWROT KOSZTÓW Z TYTUŁU UTRATY OBECNYCH LUB PRZYSZŁYCH ZYSKÓW Z POWODU AWARII TEGO URZĄDZENIA W OKRESIE OBJĘTYM GWARANCJĄ LUB PO NIM, LUB Z JAKIEGOKOLWIEK INNEGO POWODU.
- FIRMA SONY NIE PONOSI ODPOWIEDZIALNOŚCI ZA JAKIEKOLWIEK ROSZCZENIA PRZEDSTAWIONE PRZEZ UŻYTKOWNIKÓW TEGO URZĄDZENIA LUB PRZEZ OSOBY TRZECIE.
- FIRMA SONY NIE PONOSI ODPOWIEDZIALNOŚCI ZA ZAKOŃCZENIE LUB PRZERWANIE JAKICHKOLWIEK USŁUG ZWIĄZANYCH Z TYM URZĄDZENIEM, KTÓRE MOGĄ WYNIKNĄĆ W ZWIĄZKU Z OKOLICZNOŚCIAMI DOWOLNEGO RODZAJU.

## Montaż do monitora

### Dostarczone akcesoria

- Podstawa (1)
- Wysięgnik (1)
- Śruby M5 × 20 (4)
- Śruby M4 × 14 (4)
- Instrukcja obsługi (1)
- Lista kontaktów serwisowych (1)

## Metoda montażu

- 1 Zmontować stojak monitora.  
Włożyć podstawę do wysięgnika ❶ i zamocować za pomocą dostarczonych śrub M5 × 20 (4) ❷.

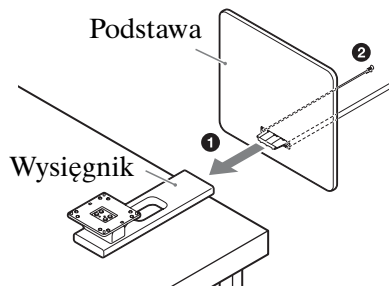

- 2 Położyć monitor na miękkiej tkaninie itp. i wykręcić śruby M4 (4), jeśli są wkręcone do monitora.
- 3 Zamontować stojak monitora za pomocą dostarczonych śrub M4 × 14 (4).

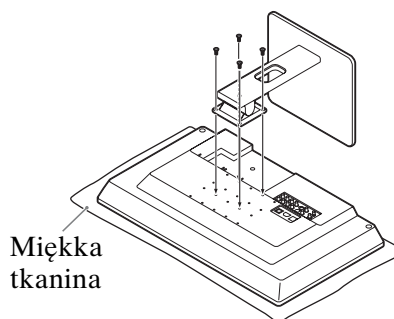

- 4 Podłączyć kable do monitora.

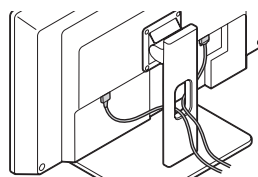

# Specyfikacja

Waga Ok. 2,9 kg  
Temperatura podczas przechowywania i transportu od  $-20^{\circ}\text{C}$  do  $+60^{\circ}\text{C}$   
Wilgotność podczas przechowywania i transportu od 20% do 90%  
Ciśnienie podczas przechowywania i transportu od 700 hPa do 1 060 hPa

Projekt i dane techniczne mogą ulec zmianie bez powiadomienia.

## Wymiary

Jednostka: mm

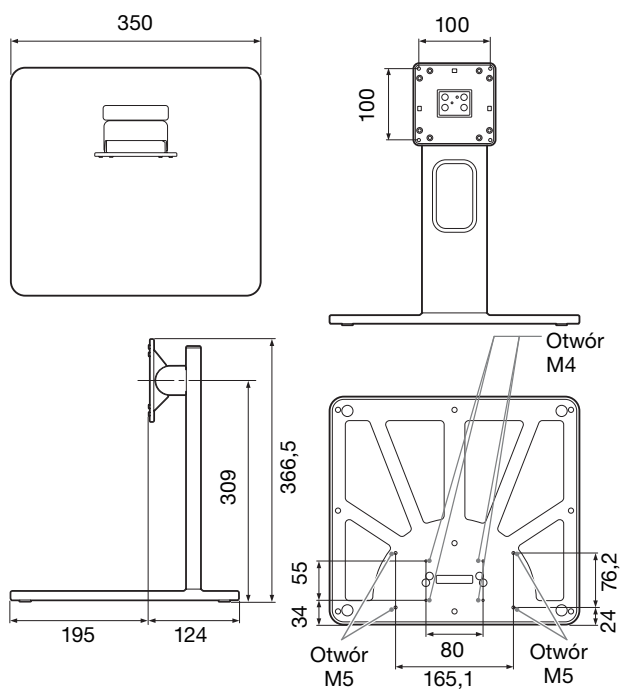

## Regulacja kąta

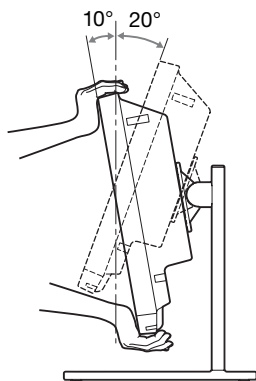

Można wyregulować kąt, przytrzymując górną i dolną część monitora.



Înainte de punerea în funcțiune a unității, vă rugăm să citiți cu atenție acest manual și să-l păstrați pentru consultare ulterioară.

## Simboluri pe produse



### Consultați instrucțiunile de utilizare

Respectați indicațiile din instrucțiunile de utilizare pentru componentele unității pe care apare acest simbol.



Acest simbol indică producătorul și apare lângă numele și adresa producătorului.



Acest simbol indică importatorul și apare lângă numele importatorului și sediul social al acestuia.



Acest simbol indică reprezentantul Comunității Europene și se găsește lângă numele și adresa reprezentantului Comunității Europene.



Acest simbol indică Persoana responsabilă din Marea Britanie și apare lângă numele și adresa Persoanei responsabile din Marea Britanie.



Acest simbol indică reprezentantul autorizat din Elveția și apare lângă numele și adresa reprezentantului autorizat din Elveția.



Acest simbol indică dispozitivul medical în Comunitatea Europeană.



Acest simbol indică numărul de serie.



Acest simbol indică data de fabricare.



### Temperatură de depozitare și transport

Acest simbol indică intervalul acceptabil de temperatură pentru medii de stocare și transport.



### Umiditate de depozitare și transport

Acest simbol indică intervalul acceptabil de umiditate pentru medii de stocare și transport.



### Presiune de depozitare și transport

Acest simbol indică intervalul acceptabil de presiune atmosferică pentru medii de stocare și transport.

## Atenție

La dezafectarea unității sau a accesoriilor, este necesar să respectați legile din zona sau țara în care vă aflați și reglementările spitalului în ceea ce privește poluarea mediului.

## Pentru clienții din Europa

Acest produs a fost fabricat de către sau în numele Sony Corporation, 1-7-1 Konan Minato-ku Tokyo, 108-0075, Japonia.

Importator UE: Sony Europe B.V.

Întrebările către importatorul UE sau întrebările referitoare la conformitatea produsului în Europa se trimit către reprezentantul autorizat al producătorului, Sony Belgium, bijkantoor van Sony Europe B.V., Da Vincilaan 7-D1, 1930 Zaventem, Belgia.



## Atenție

Pentru avertizări și informații suplimentare referitoare la utilizarea acestui produs, consultați Instrucțiunile de utilizare pentru monitor.



## Atenție

Nu utilizați dispozitivul într-un mediu cu rezonanță magnetică (RM).

Se pot produce defecțiuni, incendii și mișcări nedorite.

# Măsuri de precauție

## Despre siguranță

- Acesta este standul pentru monitorul LCD de la Sony. Pentru a confirma dacă monitorul este compatibil cu această unitate, consultați instrucțiunile de utilizare a monitorului.
- Atunci când ridicați monitorul, ridicați partea inferioară a acestuia sau partea inferioară a standului.
- Curățați suprafața cu o concentrație de 50 la 70 v/v% de alcool izopropilic sau o concentrație de 76,9 la 81,4 v/v% de etanol, prin metoda tamponării.
- Petele persistente pot fi îndepărtate cu o cârpă moale, precum o cârpă de curățat ușor umezită cu o soluție de detergent folosind metoda tamponării și apoi curățate folosind soluția chimică de mai sus. Nu folosiți solvenți precum benzen sau diluant, acid, detergent alcalin sau abraziv sau cârpe de curățare chimică sau de dezinfectare, întrucât acestea vor deteriora suprafața.
- Utilizați șuruburile incluse pentru montare. Dacă utilizați alte șuruburi decât cele incluse, acestea se pot slăbi, iar dispozitivul poate cădea provocând vătămări.



### Note

- Verificați întotdeauna înainte de utilizare dacă unitatea funcționează corect. SONY NU VA FI RĂSPUNZĂTOARE PENTRU NICIUN FEL DE PAGUBE INCLUSIV, DAR FĂRĂ A SE LIMITA LA, COMPENSAȚII SAU RAMBURSĂRI CA URMARE A PIERDERII PROFITURILOR PREZENTE SAU VIITOARE CAUZATE DE DEFECTAREA ACESTEI UNITĂȚI, ÎN TIMPUL PERIOADEI DE GARANȚIE, DUPĂ EXPIRAREA GARANȚIEI SAU PENTRU ORICE ALT MOTIV.
- SONY NU VA FI RĂSPUNZĂTOARE PENTRU NICIUN FEL DE RECLAMAȚII FĂCUTE DE UTILIZATORII ACESTEI UNITĂȚI SAU DE TERȚI.
- SONY NU VA FI RĂSPUNZĂTOARE PENTRU ÎNCHEIEREA SAU ÎNTRERUPEREA NICIUNUI SERVICIU LEGAT DE ACEASTĂ UNITATE, CAUZATE DE CIRCUMSTANȚE DE ORICE FEL.

- 2 Așezați monitorul pe o cârpă moale etc. și îndepărtați șuruburile M4 (4) dacă sunt atașate la monitor.
- 3 Atașați standul monitorului cu șuruburile M4 × 14 (4) incluse.

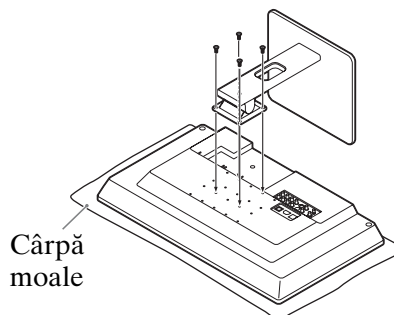

- 4 Conectați cablurile la monitor.

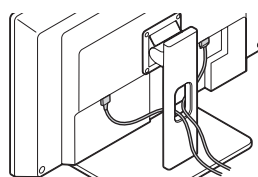

## Atașarea la monitor

### Accesorii incluse

- Unitate de bază (1)
- Unitate de fixare (1)
- Șuruburi M5 × 20 (4)
- Șuruburi M4 × 14 (4)
- Instrucțiuni de utilizare (1)
- Listă de contacte pentru Service (1)

### Metodă de atașare

- 1 Asamblați standul monitorului.

Introduceți unitatea de bază în unitatea de fixare ❶ și fixați-o cu șuruburile M5 × 20 (4) incluse ❷.

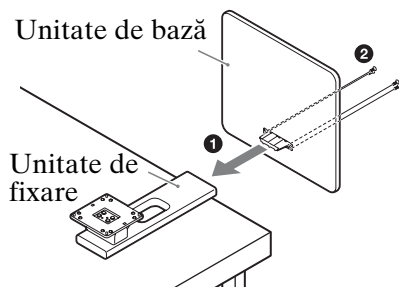

# Specificații

Masă Aprox. 2,9 kg  
Temperatură de depozitare și transport  
-20 °C - +60 °C  
Umiditate de depozitare și transport  
20% - 90%  
Presiune de depozitare și transport  
700 hPa - 1.060 hPa

Designul și specificațiile pot fi modificate fără notificare prealabilă.

## Dimensiuni

Unitate: mm

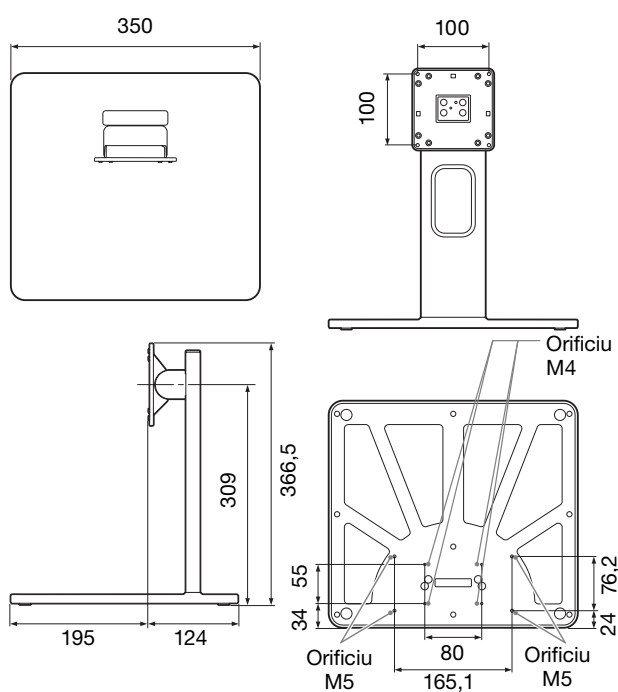

## Reglare unghi de funcționare

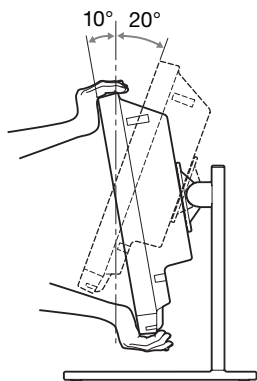

Puteți regla unghiul ținând de partea superioară și inferioară ale monitorului.



Pred uporabo naprave pozorno preberite ta navodila in jih shranite za prihodnjo uporabo.

## Simboli na izdelkih



### Glejte navodila za uporabo

Za dele naprave, pri katerih je prikazan ta simbol, upoštevajte napotke v navodilih za uporabo.



Ta simbol označuje izdelovalca in je prikazan zraven njegovega imena in naslova.



Ta simbol označuje uvoznika in je naveden poleg imena ter naslova registriranega sedeža uvoznika.



Ta simbol označuje predstavnika Evropske skupnosti in je prikazan zraven imena in naslova predstavnika Evropske skupnosti.



Ta simbol označuje odgovorno osebo v Združenem kraljestvu ter je naveden ob imenu in naslovu odgovorne osebe v Združenem kraljestvu.



Ta simbol označuje švicarskega pooblaščenega zastopnika ter je naveden ob imenu in naslovu švicarskega pooblaščenega zastopnika.



Ta simbol označuje medicinski pripomoček v Evropski skupnosti.



Ta simbol označuje serijsko številko.



Ta simbol označuje datum proizvodnje.



### Temperatura med shranjevanjem in prevozom

Ta simbol označuje razpon temperature, ki je sprejemljiv za okolje shranjevanja in prevoza.



### Vlažnost med shranjevanjem in prevozom

Ta simbol označuje razpon vlažnosti, ki je sprejemljiv za okolje shranjevanja in prevoza.



### Tlak med shranjevanjem in prevozom

Ta simbol označuje razpon atmosferskega tlaka, ki je sprejemljiv za okolje shranjevanja in prevoza.

## Opozorilo

Enoto ali pripomočke je potrebno zavreči v skladu z državnimi ali območnimi zakoni in predpisi navedene bolnišnice v povezavi z onesnaževanjem okolja.

## Za stranke v Evropi

Ta izdelek je bil izdelan s strani ali v imenu korporacije Sony, 1-7-1 Konan Minato-ku Tokyo, 108-0075 Japonska.

Uvoznik v EU: Sony Europe B.V.

Poizvedbe pri uvozniku v EU ali v zvezi s skladnostjo izdelkov v Evropi se naslovi na pooblaščenega zastopnika, Sony Belgium, bijkantoor van Sony Europe B.V., Da Vincilaan 7-D1, 1930 Zaventem, Belgija.



## Opozorilo

Za opozorila in dodatne informacije o uporabi tega izdelka glejte navodila za uporabo monitorja.



## Opozorilo

Naprave ne uporabljajte v magnetnoresonančnem (MR) okolju.

Na ta način lahko pride do okvare, požara in neželenega premikanja.

# Previdnostni ukrepi

## Varnost

- To je stojalo za monitor Sony LCD. Združljivost vašega monitorja s tem stojalom preverite v navodilih za uporabo monitorja.
- Ko dvignete monitor, dvignite spodnjo stranico monitorja ali spodnjo stranico stojala.
- Zaščitno steklo/zunanje površine monitorja čistite s 50 do 70 v/v% raztopino izopropilnega alkohola ali 76,9 do 81,4 v/v% raztopino etanola. Po čiščenju površine preverite z brisom.
- Trdovratne madeže lahko odstranite z mehko krpo, npr. s čistilno krpo, ki jo rahlo navlažite z raztopino detergenta, ter nežnim brisanjem. Po tem dokončajte čiščenje s prej omenjeno kemično raztopino. Nikoli ne uporabljajte topil, ko sta benzen ali razredčilo, kislinske, alkalne ali jedke detergente oz. kemične čistilne krpe za čiščenje ali dezinfekcijo, ker s tem poškodujete površine monitorja.
- Za montažo uporabite priložene vijake. Če uporabite druge vijake, se lahko razrahljajo

in naprava lahko pade ter povzroči telesne poškodbe.

#### Opombe

- Pred uporabo se zmeraj prepričajte, da naprava deluje pravilno. SONY NE ODGOVARJA ZA NOBENO ŠKODO, VKLJUČNO Z, VENDAR NE OMEJENO NA, ODŠKODNINO ALI VRAČILO DENARJA ZARADI IZGUBE SEDANJEGA ALI PREDVIDENEGA DOBIČKA ZARADI ODPOVEDI DELOVANJA TE NAPRAVE MED GARANCIJSKO DOBO ALI PO NJENEM IZTEKU ALI ZARADI KAKRŠNEGA KOLI DRUGEGA RAZLOGA.
- SONY NE ODGOVARJA ZA NOBENE ZAHTEVKE UPORABNIKOV TE ENOTE ALI TRETJIH OSEB.
- SONY NE ODGOVARJA ZA PREKINITEV ALI UKINITEV KATERE KOLI STORITVE, KI JE POVEZANA S TO ENOTO IN DO KATERE LAHKO PRIDE ZARADI KAKRŠNIH KOLI OKOLIŠČIN.

**2** Monitor položite na mehko krpo ipd. ter odstranite vijake M4 (4), če so pritrjeni na monitor.

**3** Pritrdite stojalo za monitor s priloženimi vijaki M4 × 14 (4).

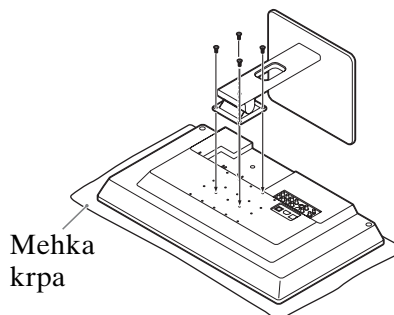

**4** Kable povežite z monitorjem.

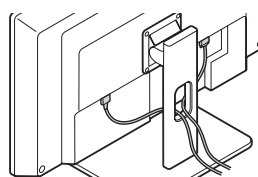

## Pritrditev na monitor

### Priložena dodatna oprema

- Osnovna enota (1)
- Nosilna enota (1)
- Vijaki M5 × 20 (4)
- Vijaki M4 × 14 (4)
- Navodila za uporabo (1)
- Seznam kontaktnih podatkov ponudnikov storitev in servisa (1)

### Način pritrditve

**1** Sestavite stojalo za monitor.

Osnovno enoto vstavite v nosilno enoto **1** in jo pritrдите s priloženimi vijaki M5 × 20 (4) **2**.

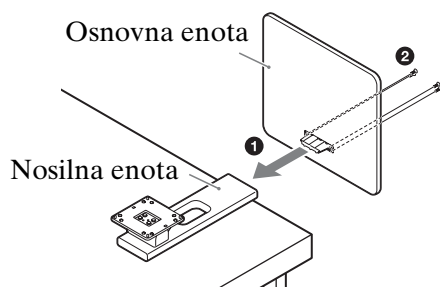

# Specifikacije

Teža Pribl. 2,9 kg  
Temperatura za shranjevanje in transport  
-20 °C do +60 °C  
Vlažnost za shranjevanje in transport  
20 % do 90 %  
Tlak za shranjevanje in transport  
700 hPa do 1060 hPa

Oblikovanje in specifikacije se lahko spremenijo brez predhodnega obvestila.

## Mere

Enota: mm

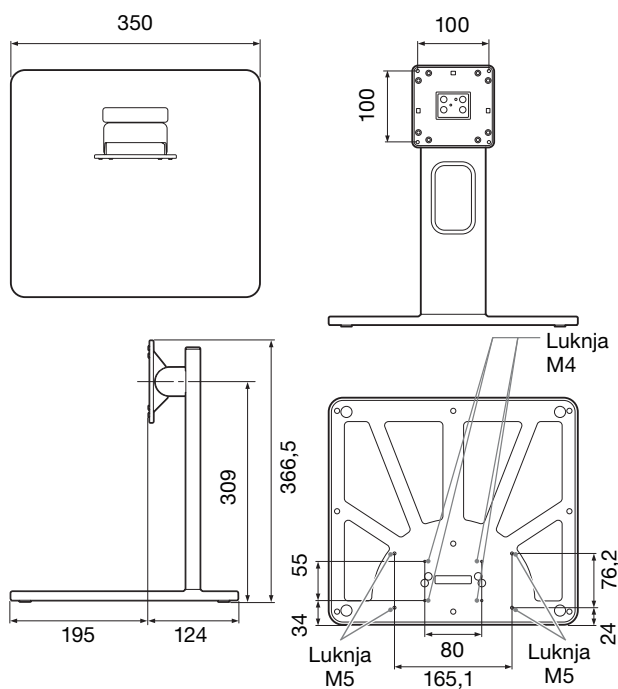

## Prilaganje nagiba monitorja

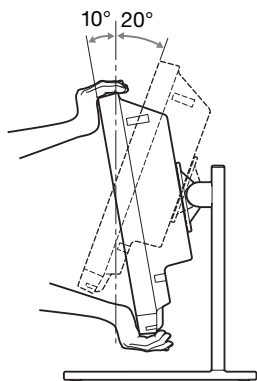

Nagib monitorja lahko prilagodite tako, da primete zgornjo in spodnjo stranico monitorja.



Než začnete prístroj používať, prečítajte si pozorne túto príručku a uschovajte si ju pre budúcu potrebu.

## Symbols na produkte



### Pozrite si návod na obsluhu

Postupujte podľa pokynov v návode na obsluhu pre časti zariadenia, na ktorých sa tento symbol objaví.



Tento symbol označuje výrobcu a vyskytuje sa vedľa mena a adresy výrobcu.



Tento symbol označuje dovozcu a zobrazuje sa vedľa jeho mena a adresy sídla.



Tento symbol označuje zástupcu Európskeho spoločenstva a objavuje sa vedľa názvu a adresy zástupcu Európskeho spoločenstva.



Tento symbol označuje zodpovednú osobu Spojeného kráľovstva a zobrazuje sa vedľa mena a adresy zodpovednej osoby Spojeného kráľovstva.



Tento symbol označuje splnomocneného zástupcu Švajčiarska a zobrazuje sa vedľa mena a adresy splnomocneného zástupcu Švajčiarska.



Tento symbol označuje zdravotnícke zariadenie v Európskom spoločenstve.



Tento symbol označuje sériové číslo.



Tento symbol označuje dátum výroby.



### Skladovacia a prepravná teplota

Tento symbol označuje prijateľný rozsah teplôt prostredia na skladovanie a prepravu.



### Skladovacia a prepravná vlhkosť

Tento symbol označuje prijateľný rozsah vlhkosti prostredia na skladovanie a prepravu.



### Skladovací a prepravný tlak

Tento symbol označuje prijateľný rozsah atmosférického tlaku prostredia na skladovanie a prepravu.

## Upozornenie

Pri likvidácii zariadenia alebo príslušenstva je potrebné dodržiavať zákony príslušnej oblasti alebo krajiny a nariadenia príslušnej nemocnice o znečistení životného prostredia.

## Pre zákazníkov v Európe

Tento výrobok bol vyrobený spoločnosťou (alebo pre spoločnosť) Sony, 1-7-1 Konan Minato-ku Tokyo, 108-0075 Japonsko.

Dovozca pre EÚ: Sony Europe B.V.

Otázky či výrobok vyhovuje požiadavkám podľa legislatívy Európskej únie treba adresovať na autorizovaného zástupcu Sony Belgium, bijkantor van Sony Europe B.V., Da Vincilaan 7-D1, 1930 Zaventem, Belgicko.



## Upozornenie

Upozornenia a ďalšie informácie o používaní tohto produktu nájdete v návode na obsluhu monitora.



## Upozornenie

Nepoužívajte prístroj v prostredí magnetickej rezonancie.

Mohlo by to spôsobiť poruchu, požiar a nevyžiadaný pohyb.

# Preventívne opatrenia

## Informácie o bezpečnosti

- Tento stojan je určený pre monitor LCD od spoločnosti Sony. Ak chcete potvrdiť, či je váš monitor kompatibilný s týmto zariadením, pozrite si návod na používanie monitora.
  - Pri zdvíhaní monitora zdvíhajte spodnú stranu monitora alebo spodnú časť stojana.
  - Povrch čistite roztokom izopropylalkoholu s koncentráciou 50 až 70 v/v% alebo etanolu s koncentráciou 76,9 až 81,4 v/v% spôsobom stierania.
  - Ťažko odstrániteľné škvrny možno odstrániť jemnou handričkou, napríklad handričkou na čistenie mierne navlhčenou v jemnom roztoku čistiaceho prostriedku, spôsobom stierania a následným utretím povrchu pomocou vyššie uvedených chemikálií.
- Nikdy nepoužívajte rozpúšťadlá, ako napríklad benzén alebo riedidlo, kyselinu, alkalické alebo abrazívne čistiace prostriedky, ani čistiace alebo dezinfekčné handričky napustené chemickými látkami, pretože poškodia povrch stojana.



- Na montáž použite dodané skrutky. Ak použijete iné ako dodané skrutky, môžu sa uvoľniť a zariadenie môže pádom spôsobiť zranenie.

### Poznámky

- Pred použitím vždy skontrolujte, či zariadenie správne pracuje. SPOLOČNOSŤ SONY NEZODPOVEDÁ ZA ŠKODY AKÉHOKOLVEK DRUHU, VRÁTANE A BEZ OBMEDZENIA, ODŠKODNENIA ALEBO VRÁTENIA PEŇAZÍ NA ÚČET Z DÔVODU STRATY SÚČASNÉHO ALEBO BUDÚCEHO ZISKU KVÔLI PORUCHE TOHTO PRÍSTROJA A TO BUĎ V OBDOBÍ ZÁRUČNEJ LEHOTY ALEBO PO JEJ UPLÝNUTÍ ALEBO Z AKÉHOKOLVEK INÉHO DÔVODU.
- SPOLOČNOSŤ SONY NEZODPOVEDÁ ZA ŽIADNE NÁROKY VZNESENÉ POUŽÍVATEĽMI TOHTO ZARIADENIA ANI TRETÍMI STRANAMI.
- SPOLOČNOSŤ SONY NEZODPOVEDÁ ZA UKONČENIE ANI PRERUŠENIE POSKYTOVANIA ŽIADNYCH SLUŽIEB SÚVISIACICH S TÝMTO ZARIADENÍM, KTORÉ MÔŽE BYŤ SPÔSOBENÉ AKÝMIKOLVEK OKOLNOSŤAMI.

## Pripevnenie k monitoru

### Dodané príslušenstvo

- Podstavec (1)
- Stĺpik (1)
- Skrutky M5 × 20 (4)
- Skrutky M4 × 14 (4)
- Návod na obsluhu (1)
- Zoznam servisných stredísk (1)

### Spôsob pripevnenia

- 1 Zmontujte stojan monitora.  
Zasuňte podstavec do stĺpika ❶ a zaistite ho dodanými skrutkami M5 × 20 (4) ❷.

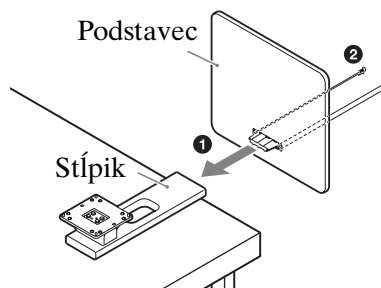

- 2 Umiestnite monitor na jemnú tkaninu a odskrutkujte skrutky M4 (4) (ak sú priskrutkované k monitoru).
- 3 Pripevnite stojan na monitor pomocou dodaných skrutiek M4 × 14 (4).

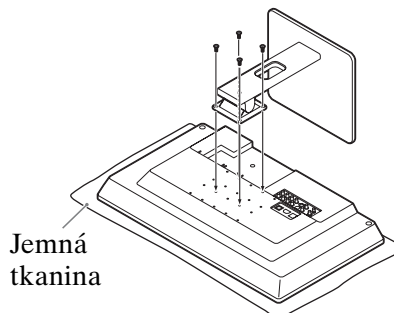

- 4 Pripojte káble k monitoru.

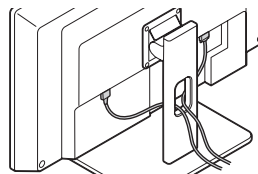

# Špecifikácie

Hmotnosť Pribl. 2,9 kg  
Teplota pri skladovaní a preprave  
-20 °C až +60 °C  
Vlhkosť pri skladovaní a preprave  
20 % až 90 %  
Tlak pri skladovaní a preprave  
700 hPa až 1 060 hPa

Dizajn a technické údaje sa môžu zmeniť bez oznámenia.

## Rozmery

Jednotky: mm

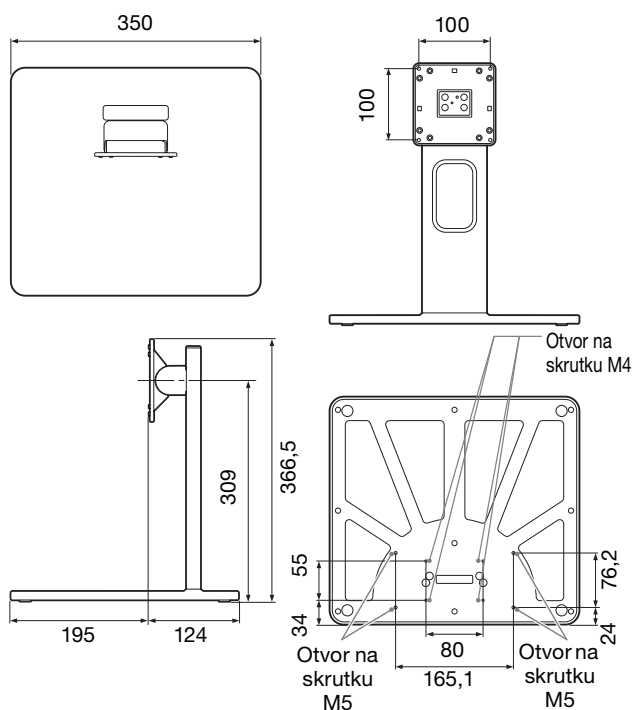

## Nastavenie prevádzkového uhla

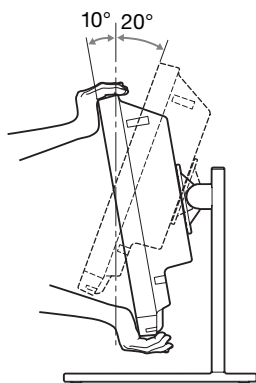

Uhol môžete nastaviť podržaním monitora za hornú a dolnú časť.



Pirms ierīces izmantošanas rūpīgi izlasiet šo rokasgrāmatu un saglabājiet to turpmākai izmantošanai.

## Simboli uz izstrādājumiem



### Skatiet lietošanas instrukciju

Ievērojiet tos lietošanas instrukcijas norādījumus, kuri attiecas uz ierīces daļām, kas apzīmētas ar šo simbolu.



Šis simbols norāda ražotāju un atrodas līdzās ražotāja nosaukumam un adresei.



Šis simbols norāda importētāju, un tas ir redzams blakus importētāja nosaukumam un juridiskajai adresei.



Šis simbols norāda Eiropas Kopienas pārstāvi, un tas parādās līdzās Eiropas Kopienas pārstāvja vārdam, uzvārdam un adresei.



Šis simbols norāda Apvienotajā Karalistē atbildīgo personu, un tas ir redzams blakus Apvienotajā Karalistē atbildīgās personas nosaukumam un adresei.



Šis simbols norāda Šveices pilnvaroto pārstāvi, un tas ir redzams blakus Šveices pilnvarotā pārstāvja nosaukumam un adresei.



Šis simbols norāda uz Eiropas Kopienas medicīnas iekārtu.



Šis simbols norāda sērijas numuru.



Šis simbols norāda ražošanas datumu.



### Uzglabāšanas un transportēšanas temperatūra

Šis simbols norāda pieņemamo temperatūras diapazonu uzglabāšanas un transportēšanas vidē.



### Uzglabāšanas un transportēšanas mitruma līmenis

Šis simbols norāda pieņemamo mitruma līmeņa diapazonu uzglabāšanas un transportēšanas vidē.



### Uzglabāšanas un transportēšanas spiediens

Šis simbols norāda pieņemamo atmosfēras spiediena diapazonu uzglabāšanas un transportēšanas vidē.

## Uzmanību

Kad atbrīvojaties no iekārtas vai piederumiem, jums jāievēro atbilstošā apgabala vai valsts likumi un atbilstošās slimnīcas noteikumi attiecībā uz vides piesārņojumu.

## Klientiem Eiropā

Šī izstrādājuma ražotājs ir Sony Corporation, 1-7-1 Konan Minato-ku Tokyo, 108-0075 Japāna, vai arī šis izstrādājums ražots Sony Corporation uzdevumā. Importētājs Eiropas Savienībā: Sony Europe B.V. Lai sazinātos ar ES importētāju vai uzzinātu par produkta atbilstību Eiropas likumdošanas aktiem, vērsieties pie ražotāja autorizētā pārstāvja Sony Belgium, bijkantor van Sony Europe B.V., Da Vincilaan 7-D1, 1930 Zaventem, Beļģija.



## Uzmanību

Brīdinājumu informāciju, kā arī citu informāciju par šī izstrādājuma lietošanu skatiet monitora lietošanas instrukcijā.



## Uzmanību

Neizmantojiet ierīci MR (magnētiskās rezonanses) vidē. Tā var izraisīt darbības traucējumus, ugunsgrēku un nevēlamas kustības.

# Piesardzības pasākumi

## Drošībai

- Šis statīvs ir paredzēts Sony LCD monitoram. Lai pārbaudītu, vai jūsu monitors ir saderīgs ar šo piederumu, skatiet monitora lietošanas instrukcijas.
- Paceļot monitoru, celiet aiz monitora vai statīva apakšdaļas.
- Notīriet virsmu ar 50–70 v/v% koncentrācijas izopropilspirtu vai 76,9–81,4 v/v% koncentrācijas etanolu, veicot slaukošas kustības.
- Grūti notīrāmus traipus var noņemt, izmantojot mīkstu drāniņu, piemēram, kas viegli samitrināta maigā tīrīšanas šķīdumā, un veicot slaukošas kustības, pēc tam notīrot ar iepriekš minēto ķīmisko šķīdumu. Veicot tīrīšanu vai dezinfekciju, nekad neizmantojiet šķīdinātājus, piemēram, benzolu vai atšķaidītāju, vai skābi saturošu, sārmainu vai abrazīvu mazgāšanas līdzekli, kā arī ķīmiska sastāva tīrīšanas lupatiņu, jo tādējādi var bojāt iekārtas virsmu.
- Montāžai izmantojiet komplektā iekļautās skrūves. Izmantojot skrūves, kas nav iekļautas ierīces komplektācijā, tās var kļūt vaļīgas un ierīce var nokrist, izraisot traumas.

### Piezīmes

- Pirms lietošanas vienmēr pārlicinieties, vai ierīce darbojas pareizi. UZŅĒMUMS SONY NEUZŅEMAS ATBILDĪBU PAR JEBKĀDIEM BOJĀJUMIEM, TOSTARP, BET NEAPROBEŽOJOTIES AR KOMPENSĀCIJU VAI ATLĪDZINĀŠANU PAR PAŠREIZĒJĀS VAI PAREDZAMĀS PEĻŅAS ZAUDĒJUMU ŠĪS IERĪCES KĻŪMES DĒĻ, GARANTIJAS PERIODĀ VAI PĒC TĀ BEIGĀM, VAI JEBKĀDA CITA IEMESLA DĒĻ.
- UZŅĒMUMS SONY NEUZŅEMAS ATBILDĪBU PAR JEBKĀDĀM PRETENZIJĀM, KO IZVIRZĪJUŠI ŠĪS IERĪCES LIETOTĀJI VAI TREŠĀS PUSES.
- UZŅĒMUMS SONY NEUZŅEMAS ATBILDĪBU PAR JEBKĀDU AR ŠO IERĪCI SAISTĪTO PAKALPOJUMU IZBEIGŠANU VAI PĀRTRAUKŠANU, KAS VARĒTU RASTIES JEBKĀDU APSTĀKĻU REZULTĀTĀ.

- 3** Pievienojiet monitora statīvu, izmantojot komplektācijā iekļautās M4 × 14 skrūves (4).

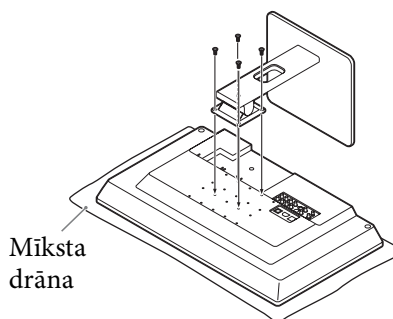

- 4** Pievienojiet monitoram kabelus.

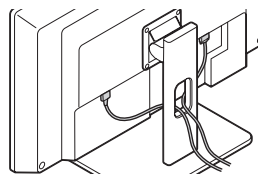

## Pievienošana monitoram

### Komplektācijā iekļautie piederumi

- Pamatnes daļa (1)
- Vertikālā balsta daļa (1)
- M5 × 20 skrūves (4)
- M4 × 14 skrūves (4)
- Lietošanas instrukcija (1)
- Apkopes kontaktinformācijas saraksts (1)



### Pievienošanas metode

- 1** Uztādiet monitora statīvu.

Ievietojiet pamatnes daļu vertikālajā balsta daļā **1** un nostipriniet to ar komplektācijā iekļautajām M5 × 20 skrūvēm (4) **2**.

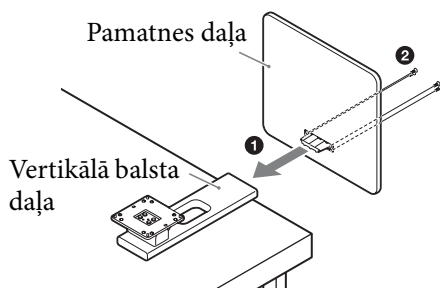

- 2** Novietojiet monitoru uz mīksta drāna un izņemiet M4 skrūves (4), ja tās ir piestiprinātas monitoram.

# Specifikācijas

Svars Apm. 2,9 kg  
Uzglabāšanas un transportēšanas temperatūra  
no -20 °C līdz +60 °C  
Uzglabāšanas un transportēšanas mitrums  
no 20 % līdz 90 %  
Uzglabāšanas un transportēšanas spiediens  
no 700 hPa līdz 1060 hPa

Ierīces konstrukcija un tehniskie dati var tikt mainīti bez iepriekšēja brīdinājuma.

## Izmēri

Vienība: mm

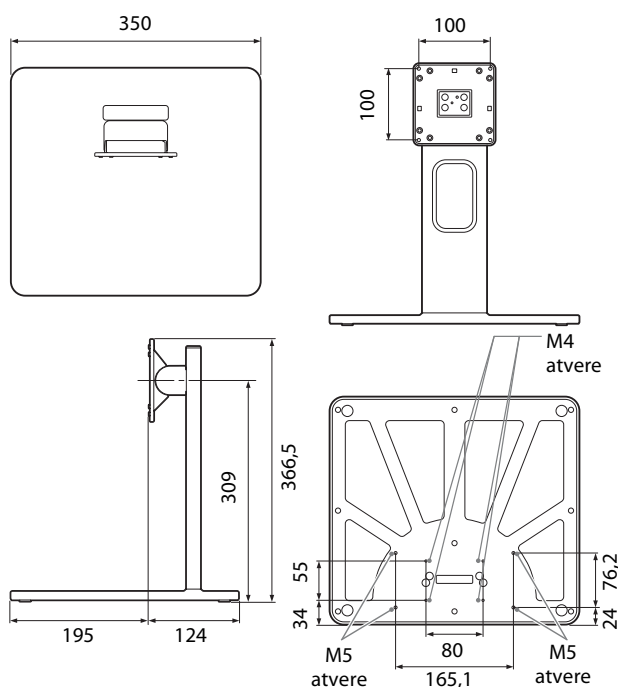

## Ekspluatācijas leņķa regulēšana

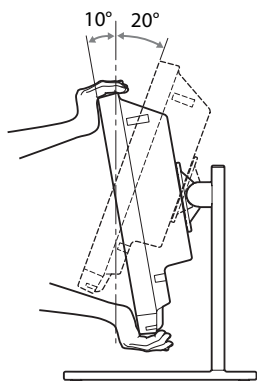

Leņķi iespējams regulēt, turot un savēršot monitora augšdaļu un apakšdaļu.



Prieš naudodamiesi kamera, atidžiai perskaitykite šį vadovą ir pasilikite jį, kad galėtumėte juo pasinaudoti ateityje.

## Gaminių simboliai



### Žr. naudojimo instrukciją

Vadovaukitės naudojimo instrukcijoje pateikiamais nurodymais dėl įrenginio dalių, ant kurių yra šis simbolis.



Šiuo simboliu žymimas gamintojas ir jis pateikiamas šalia gamintojo pavadinimo ir adreso.



Šiuo simboliu žymimas importuotojas ir yra pateikiamas šalia importuotojo pavadinimo ir registruoto biuro adreso.



Šiuo simboliu žymimas atstovas Europos Bendrijoje. Simbolis įterpiamas šalia atstovo pavadinimo (vardo ir pavardės) ir adreso.



Šiuo simboliu žymimas JK atsakingąjį asmenį ir yra pateikiamas šalia JK atsakingojo asmens vardo, pavardės ir adreso.



Šiuo simboliu žymimas Šveicarijos įgaliotasis atstovas ir jis yra pateikiamas šalia Šveicarijos įgaliotojo atstovo vardo, pavardės ir adreso.



Šiuo simboliu žymima medicinos priemonė Europos Bendrijoje.



Šiuo simboliu žymimas serijos numeris.



Šiuo simboliu žymima pagaminimo data.



### Sandėliavimo ir gabenimo temperatūra

Šiuo simboliu žymimas leidžiamos temperatūros diapazonas sandėliuojant ir gabenant.



### Sandėliavimo ir gabenimo drėgnis

Šiuo simboliu žymimas leidžiamos drėgnio diapazonas sandėliuojant ir gabenant.



### Sandėliavimo ir gabenimo slėgis

Šiuo simboliu žymimas leidžiamos atmosferinio slėgio diapazonas sandėliuojant ir gabenant.

## Europos klientams

Šio gaminio gamintojas yra „Sony Corporation“, 1-7-1 Konan Minato-ku Tokyō, 108-0075 Japonija, arba gaminys yra pagamintas pagal „Sony Corporation“ užsakymą.

ES importuotojas: „Sony Europe B.V.“.

Norėdami susisiekti su ES importuotoju arba sužinoti dėl gaminio atitikties, pagrįstos Europos Sąjungos teisės aktais, kreipkitės į įgaliotą gamintojo atstovą „Sony Belgium“, bijkantor van Sony Europe B.V., Da Vincilaan 7-D1, 1930 Zaventem, Belgija.



## Dėmesio

Perspėjimų ir išsamesnės informacijos, kaip naudoti šį gaminį, ieškokite monitoriaus naudojimo instrukcijoje.



## Dėmesio

Įrenginio nenaudokite MR (magnetinio rezonanso) įrenginio aplinkoje.

Gali atsirasti gedimų, nepageidaujamo judėjimo arba kilti gaisras.

# Atsargumo priemonės

## Sauga

- Tai yra „Sony“ LCD monitoriaus stovas. Ar turimą monitorių galima naudoti su šiuo įrenginiu, žr. monitoriaus naudojimo instrukcijoje.
- Monitorių kelkite už apatinio jo krašto arba už stovo apačios.
- Paviršių valykite tamponėliu, suvilgytu 50–70 v/v% koncentracijos izopropilo alkoholiu arba 76,9–81,4 v/v% koncentracijos etanoliu.
- Sunkiai nuvalomas dėmes galima pašalinti švelnia šluoste, pvz., šiek tiek sudrėkinta švelniu ploviklio tirpalu valymo šluoste, valant kaip tamponėliu, o tada nuvalyti pirmiau nurodytu cheminiu tirpalu. Valydami arba dezinfekuodami jokiū būdu nenaudokite tirpiklių, pvz., benzeno, skiediklio, rūgštinio, šarminio ar abrazyvinio ploviklio, arba cheminio valymo šluostės, nes jie pažeis paviršių.
- Montuodami naudokite pridėdamus varžtus. Jei naudosite ne pridėdamus, o kitus varžtus, jie gali atsilaisvinti, o tada įrenginys gali nukristi ir sužaloti.

## Dėmesio

Išmesdami prietaisą arba jo priedus, privalote laikytis atitinkamos vietos arba šalies įstatymų ir atitinkamos ligoninės nuostatų dėl aplinkos taršos.



### Pastabos

- Prieš naudodami visuomet patikrinkite ar prietaisas tinkamai veikia. „SONY“ NEBUS ATSAKINGA UŽ BET KOKIO POBŪDŽIO ŽALĄ, ĮSKAITANT, BET NEAPSIRIBOJANT, KOMPENSACIJĄ AR ATLYGINIMĄ UŽ ESAMO ARBA BŪSIMO PELNO PRARADIMĄ DĖL ŠIO ĮRENGINIO GEDIMO GARANTINIO LAIKOTARPIO METU ARBA JAM PASIBAIGUS AR DĖL BET KOKIOS KITOS PRIEŽASTIES.
- „SONY“ NEBUS ATSAKINGA UŽ BET KOKIO POBŪDŽIO ŠIO PRIETAISO NAUDOTOJŲ AR TREČIŲJŲ ŠALIŲ PRETENZIJAS.
- „SONY“ NEBUS ATSAKINGA UŽ BET KOKIO POBŪDŽIO PASLAUGŲ SUSIJUSIŲ SU ŠIUO PRIETAISU NUTRAUKIMĄ ARBA NETĘSIMĄ, NEPRIKLAUSOMAI NUO TO PRIEŽASČIŲ.

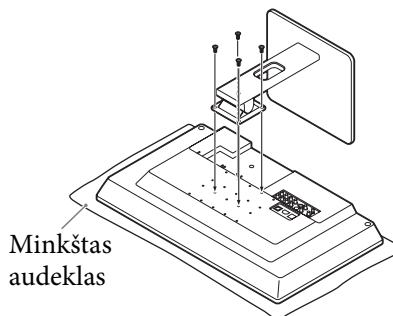

### 4 Prijunkite prie monitoriaus kabelius.

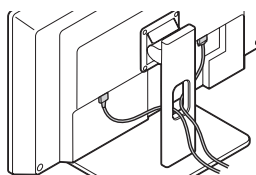

## Tvirtinimas prie monitoriaus

### Pateikiami priedai

- Pagrindas (1)
- Ašis (1)
- M5 × 20 varžtai (4)
- M4 × 14 varžtai (4)
- Naudojimo instrukcija (1)
- Techninės priežiūros kontaktų sąrašas (1)

### Tvirtinimas

#### 1 Sumontuokite monitoriaus stovą.

Pagrindą prijunkite prie ašies **1** ir sutvirtinkite pridedamais M5 × 20 varžtais (4) **2**.

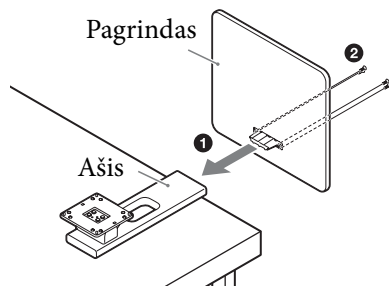

#### 2 Paguldyskite monitorių ant minkšto audeklo arba pan. ir išsukite M4 varžtus (4), jei jie įsukti į monitorių.

#### 3 Pritvirtinkite monitoriaus stovą pridedamais M4 × 14 varžtais (4).

# Specifikacijos

Svoris Apytiksliai 2,9 kg  
Laikymo ir gabenimo temperatūra Nuo -20 °C iki +60 °C  
Laikymo ir gabenimo aplinkos drėgnis Nuo 20 % iki 90 %  
Laikymo ir gabenimo aplinkos slėgis Nuo 700 hPa iki 1060 hPa

Dizainas ir specifikacijos gali keistis apie tai nepranešus.

## Matmenys

Įrenginys: mm

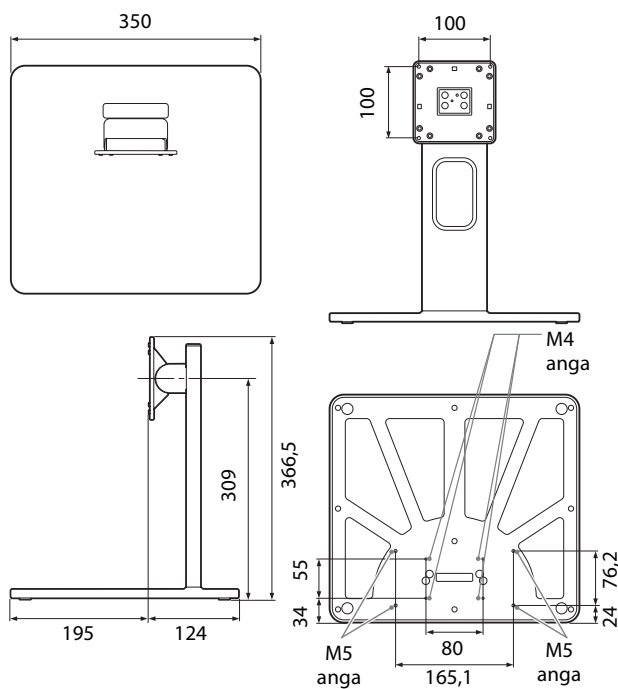

## Pakrypimo kampo reguliavimas

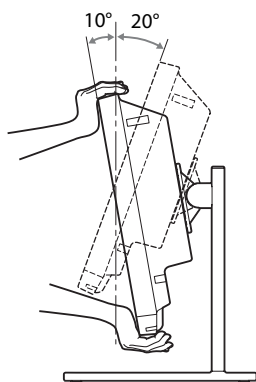

Kampą sureguliuokite laikydami už monitoriaus viršaus ir apačios.



Enne seadme kasutamist lugege see juhend põhjalikult läbi ja hoidke hilisemaks kasutamiseks alles.

## Toodetel olevad sümbolid



### Vaadake kasutusjuhendit

Järgige selle sümboliga tähistatud osade puhul kasutusjuhendis toodud suuniseid.



See sümbol tähistab tootjat ning asub tootja nime ja aadressi järel.



See sümbol tähistab maaletoojat ning on toodud maaletooja nime ja registrijärgse asukoha kõrval.



See sümbol tähistab Euroopa Ühenduse esindajat ning paikneb Euroopa Ühenduse esindaja nime ja aadressi kõrval.



See sümbol tähistab vastutavat isikut Ühendkuningriigis ning on toodud Ühendkuningriigi vastutava isiku nime ja asukoha kõrval.



See sümbol tähistab Šveitsi volitatud esindajat ning on toodud Šveitsi volitatud esindaja nime ja asukoha kõrval.



See sümbol tähistab Euroopa Ühenduses meditsiiniseadet.



See sümbol tähistab seerianumbrit.



See sümbol tähistab tootmiskuupäeva.



### Temperatuur hoiustamisel ja transportimisel

See sümbol tähistab sobivat temperatuurivahemikku hoiustamis- ja transpordikeskkonnas.



### Niiskus hoiustamisel ja transportimisel

See sümbol tähistab sobivat niiskustahemikku hoiustamis- ja transpordikeskkonnas.



### Rõhk hoiustamisel ja transportimisel

See sümbol tähistab sobivat õhurõhuvahemikku hoiustamis- ja transpordikeskkonnas.

## Klientidele Euroopas

Selle toote on valmistanud Sony Corporation (1-7-1 Konan Minato-ku Tokyo, 108-0075 Jaapan) või seda on tehtud tema nimel.

EL-i maaletooja: Sony Europe B.V.

Ühendust EL-i maaletoojaga ja teavet toote vastavusest Euroopa Liidu seadusandluseaktidele saate tootja volitatud esindaja kaudu Sony Belgium, bijkantoor van Sony Europe B.V., Da Vincilaan 7-D1, 1930 Zaventem, Belgia.



## Ettevaatust

Kui soovite tutvuda ettevaatusabinõudega ja saada täiendavat teavet toote kasutamise kohta, vaadake monitori kasutussuuniseid.



## Ettevaatust

Ärge kasutage seadet magnetresonantskeskkonnas. See võib põhjustada rikke, tulekahju ja soovimatu liikumise.

## Ettevaatusabinõud

### Turvalisus

- See on Sony LCD-monitori alus. Kontrollimaks, kas teie monitor ühildub sellega, vaadake monitori kasutussuuniseid.
- Kui tõstate monitori, tõstke monitori alaservast või aluse alaosast.
- Puhastage pinda 50–70 v/v% kontsentratsiooniga isopropüülalkoholi või 76,9–81,4 v/v% kontsentratsiooniga etanooliga tupsutades.
- Raskemate plekkide eemaldamiseks võib tupsutada pehme lapiga, nt puhastuslapiga, mida on niisutatud õrnalt lahja puhastusainelahusega, ja seejärel puhastada mainitud keemilist lahust kasutades. Ärge kasutage puhastamiseks ega desinfitseerimiseks kunagi lahusteid, nagu benseen või vedeldi, või happelisi, aluselisi või abrasiivseid puhastusaineid või keemilisi puhastuslappi, kuna need kahjustavad pinda.
- Kasutage paigaldamiseks komplekti kuuluvaid kruvisid. Kui kasutate muid kruvisid, võivad need lahti tulla ja seade võib kukkuda ning vigastusi tekitada.

## Ettevaatust

Seadme või selle tarvikute likvideerimisel peate alluma vastava piirkonna või riigi seadustele ja vastava haigla eeskirjadele, mis käsitlevad keskkonnareostust.

### Märkused

- Enne kasutamist kontrollige alati, kas seade töötab korralikult. SONY EI VASTUTA MIS TAHES KAHJUDE EEST, SEALHULGAS, KUID MITTE AINULT, EI HÜVITA EGA KOMPENSEERI KAOTATUD VÕI VÕIMALIKKU SAAMATA JÄÄNUD TULU, MIS ON TINGITUD SEADME RIKKEST VÕI MIS TAHES MUUST ASJAOLUST, EI SEADME GARANTIIPERIOODI VÄLTEL EGA PÄRAST SEDA.
- SONY EI VÕTA VASTUTUST SELLE SEADME KASUTAJATE VÕI KOLMANDATE OSAPOOLTE ESITATUD NÕUETE EEST.
- SONY EI VASTUTA MIS TAHES ANTUD SEADMEGA SEOTUD TEENUSE OSUTAMISE LÕPETAMISE VÕI KATKESTAMISE EEST, SÕLTUMATA SELLISE TEGUVIISI PÕHJUSTEST.

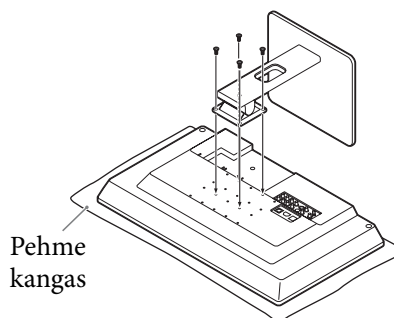

### 4 Ühendage kaablid monitoriga.

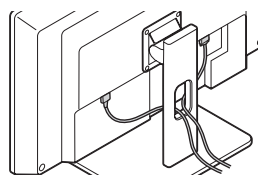

## Monitori külge kinnitamine

### Komplekti kuuluvad tarvikud

- Alusplaat (1)
- Jalg (1)
- M5 × 20 kruvid (4)
- M4 × 14 kruvid (4)
- Kasutussuunised (1)
- Teeninduse kontaktandmete loend (1)

### Kinnitamismeetod

- 1** Pange monitori alus kokku.  
Sisestage alusplaat jalaossa **1** ja kinnitage see komplekti kuuluvate M5 × 20 kruvidega (4) **2**.

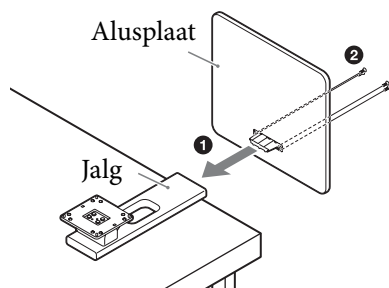

- 2** Pange monitor pehmele kangale vms ja eemaldage M4 kruvid (4), kui need on monitori külge kinnitatud.
- 3** Kinnitage monitori alus komplekti kuuluvaid M4 × 14 kruvisid (4) kasutades.

# Tehnilised andmed

Kaal Ligikaudu 2,9 kg  
Temperatuur hoiustamisel ja transportimisel  
-20 °C kuni +60 °C  
Niiskus hoiustamisel ja transportimisel  
20% kuni 90%  
Rõhk hoiustamisel ja transportimisel  
700 hPa kuni 1060 hPa

Kujundust ja tehnilisi andmeid võidakse ette teatamata muuta.

## Mõõtmed

Ühik: mm

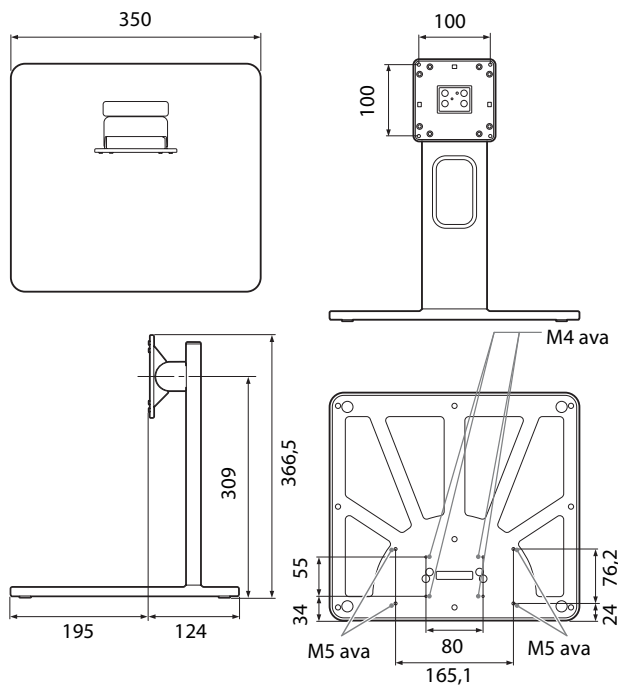

## Kasutusnurga reguleerimine

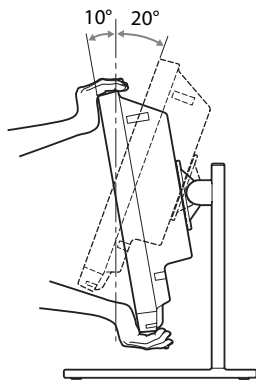

Saate nurka reguleerida, hoides kinni monitori üla- ja alaosast.



Prije nego što započnete upotrebljavati ovaj uređaj, pažljivo pročitajte ovaj priručnik i pohranite ga za buduću uporabu.

## Simboli na proizvodu



### Pogledajte upute za upotrebu

Slijedite smjernice u uputama za upotrebu za dijelove uređaja na kojima se pojavljuje ovaj simbol.



Ovaj simbol označava proizvođača i pojavljuje se pored naziva i adrese proizvođača.



Ovaj simbol označava uvoznika, a pojavljuje se uz naziv i registriranu adresu ureda uvoznika.



Ovaj simbol označuje predstavnika Europske zajednice i pojavljuje se pokraj imena i adrese predstavnika Europske zajednice.



Ovaj simbol označava odgovornu osobu za UK i pojavljuje se uz naziv i adrese odgovorne osobe za UK.



Ovaj simbol označava ovlaštenog predstavnika za Švicarsku i pojavljuje se uz naziv i adresu ovlaštenog predstavnika za Švicarsku.



Ovim se simbolom označuje medicinski uređaj u Europskoj zajednici.



Ovim se simbolom označuje serijski broj.



Ovim se simbolom označuje datum proizvodnje.



### Temperatura pri skladištenju i transportu

Ovim se simbolom označuje prihvatljivi raspon temperature u okruženjima za skladištenje i transport.



### Vlažnost pri skladištenju i transportu

Ovim se simbolom označuje prihvatljivi raspon vlažnosti u okruženjima za skladištenje i transport.



### Tlak pri skladištenju i transportu

Ovim se simbolom označuje prihvatljivi raspon atmosferskog tlaka u okruženjima za skladištenje i transport.

## Mjere opreza

Kada odlažete jedinicu ili pribor, morate se pridržavati zakona svoje regije ili zemlje te propisa svoje bolnice povezano s onečišćenjem okoliša.

## Za korisnike u Europi

Ovaj je proizvod proizveden od strane ili u ime tvrtke Sony Corporation, 1-7-1 Konan Minato-ku Tokyo, 108-0075 Japan.

Uvoznik za EU: Sony Europe B.V.

Upiti koji se odnose na uvoznika za EU ili upiti koji se odnose na sukladnost proizvoda trebaju se uputiti ovlaštenom zastupniku proizvođača, Sony Belgium, bijkantor van Sony Europe B.V., Da Vincilaan 7-D1, 1930 Zaventem, Belgija.



## Mjere opreza

Kako biste pročitali mjere opreza i druge informacije o uporabi ovog proizvoda, pogledajte upute za uporabu monitora.



## Mjere opreza

Nemojte se koristiti uređajem u okruženju za magnetsku rezonanciju.

To može prouzročiti kvar, požar i neželjeno kretanje.

# Opres

## Sigurnost

- Ovaj nosač namijenjen je za monitor Sony LCD. Kako biste provjerili je li vaš monitor kompatibilan s ovim nosačem, pročitajte upute za rukovanje koje se nalaze na monitoru.
- Prilikom podizanja monitora podignite njegovu donju stranu ili donji dio nosača.
- Brisanjem očistite površinu izopropilnim alkoholom koncentracije od 50 do 70 v/v% ili etanolom koncentracije od 76,9 do 81,4 v/v%.
- Uklonite brisanjem tvrdokorne mrlje mekom krpom, poput krpe lagano navlažene u blagoj otopini deterdženta, a zatim je očistite prethodno navedenom kemijskom otopinom. Ne koristite nikada otapala poput benzena ili razrjeđivača te kiseloga, lužnatoga ili abrazivnoga deterdženta ili kemijske krpe za čišćenje ili dezinfekciju jer će oni oštetiti površinu.
- Upotrijebite isporučene vijke za postavljanje. Ako ne upotrijebite isporučene vijke, vijci se mogu olabaviti i uređaj može pasti te prouzrokovati nastanak ozljede.



### Napomene

- Uvijek provjerite radi li ispravno uređaj prije nego što ga započnete koristiti. TVRTKA SONY NE SNOSI ODGOVORNOST NI ZA KAKVU ŠTETU - UKLJUČUJUĆI, ALI NE OGRANIČAVAJUĆI SE NA NAKNADU ŠTETE ILI NOVČANU NADOKNADU - ZBOG TRENUTNE ILI BUDUĆE ŠTETE NASTALE ZBOG NEPRAVILNOG RADA OVOG UREĐAJA TIJEKOM TRAJANJA JAMSTVENOG RAZDOBLJA I NAKON NJEGOVOG ISTEKA NITI ZBOG BILO KOJEG DRUGOG RAZLOGA.
- TVRTKA SONY NE SNOSI ODGOVORNOST ZA BILO KAKVA POTRAŽIVANJA KORISNIKA OVOG UREĐAJA ILI TREĆIH STRANA.
- TVRTKA SONY NE SNOSI ODGOVORNOST ZA UKIDANJE ILI PREKID PRUŽANJA USLUGA KOJE SE ODNOSE NA OVAJ UREĐAJ USLIJED BILO KAKVIH OKOLNOSTI.

**2** Postavite monitor na mekanu tkaninu i zatim uklonite vijke M4 (4) koji su pričvršćeni za monitor.

**3** Pričvrstite monitor za nosač isporučenim vijcima M4 × 14 (4).

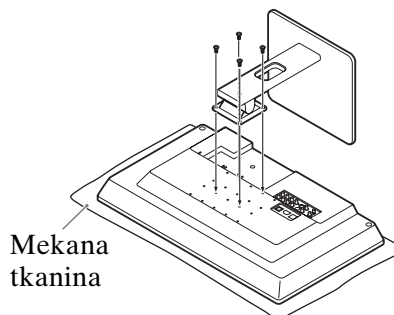

**4** Spojite kabele na monitor.

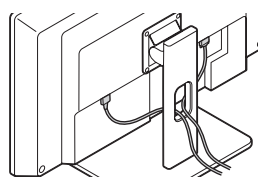

## Pričvršćivanje monitora

### Isporučeni dodatni dijelovi

- Osnovica (1)
- Utor (1)
- Vijci M5 × 20 (4)
- Vijci M4 × 14 (4)
- Upute za uporabu (1)
- Popis servisa s podacima za kontakt (1)

### Postupak pričvršćivanja

**1** Sastavite nosač monitora.

Umetnite osnovicu u utor **1** i učvrstite je isporučenim vijcima M5 × 20 (4) **2**.

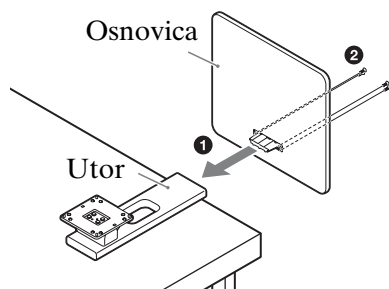

# Značajke

Težina Približno 2,9 kg  
Temperatura čuvanja i transporta  
od -20 °C do +60 °C  
Vlažnost čuvanja i transporta  
od 20 % do 90 %  
Tlak čuvanja i transporta  
od 700 hPa do 1060 hPa

Dizajn i specifikacije podložni su promjenama bez prethodne obavijesti.

## Dimenzije

Jedinica: mm

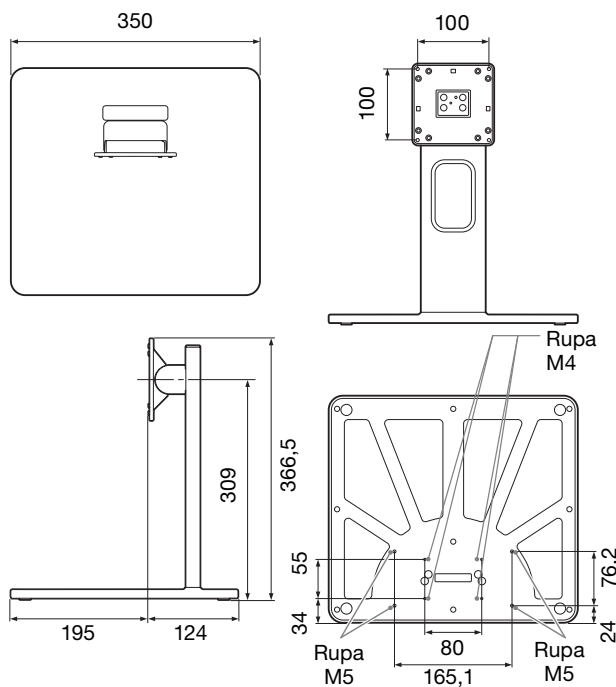

## Namještanje kuta

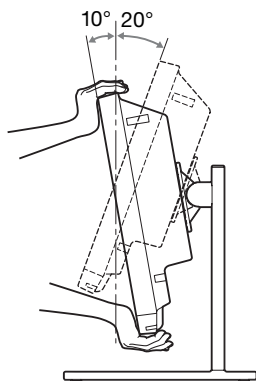

Uхватite monitor za gornji ili donji dio kako biste namjestili kut.



Cihazı çalıştırmadan önce bu kılavuzu iyice okuyun ve ileride başurmak için saklayın.

## Ürünlerin üstündeki semboller



### **Kullanım talimatlarına bakın**

Bu sembolün görüldüğü ünitenin parçalarına ilişkin kullanım talimatlarında bu yönlendirmeleri takip edin.



Bu sembol, üreticiyi gösterir ve üretici adı ile adresinin yanında bulunur.



Bu sembol İthalatçı'yı gösterir. İthalatçı'nın adı ve kayıtlı ofis adresinin yanında görünür.



Bu sembol Avrupa Topluluğu temsilcisini gösterir ve Avrupa Topluluğu temsilcisinin adı ve adresinin yanında görünür.



Bu sembol BK Sorumlu Kişisi'ni gösterir ve BK Sorumlu Kişisi'nin adı ve adresinin yanında görünür.



Bu sembol İsviçre Yetkili Temsilcisi'ni gösterir ve İsviçre Yetkili Temsilcisi'nin adı ve adresinin yanında görünür.



Bu sembol Avrupa Topluluğu'ndaki tıbbi cihazı gösterir.



Bu sembol, seri numarasını gösterir.



Bu sembol, üretim tarihini gösterir.



### **Depolama ve taşıma sıcaklığı**

Bu sembol, depolama ve taşıma ortamları için kabul edilebilir sıcaklık aralığını gösterir.



### **Depolama ve taşıma nemi**

Bu sembol, depolama ve taşıma ortamları için kabul edilebilir nem aralığını gösterir.



### **Depolama ve taşıma basıncı**

Bu sembol, depolama ve taşıma ortamları için kabul edilebilir atmosfer basıncı aralığını gösterir.

## **Dikkat**

Üniteni veya yardımcı teçhizatları bertaraf ederken ilgili bölge veya ülkenin yasalarına ve ayrıca ilgili hastanenin yasal çevre kirliliği düzenlemelerine uymanız gerekmektedir.

## **Avrupa'daki müşteriler için**

Bu ürün, 1-7-1 Konan Minato-ku Tokyo, 108-0075 Japonya adresinde bulunan Sony Corporation tarafından veya adına imal edilmiştir.

AB İthalatçısı: Sony Europe B.V.

AB İthalatçısı veya ürün uygunluğu ile ilgili tüm başvurular imalatçının yetkili temsilcisi olan Sony Belgium, bijkantoor van Sony Europe B.V., Da Vincilaan 7-D1, 1930 Zaventem, Belçika'ya gönderilmelidir.



## **Dikkat**

Bu ürünün kullanımıyla ilgili uyarılar ve daha fazla bilgi için, monitörün kullanım talimatlarına bakın.



## **Dikkat**

Cihazı bir MR (Manyetik Rezonans) ortamında kullanmayın.

Bir arızaya, yangına ve istenmeyen bir harekete neden olabilir.

# Önlem

## Güvenlikle İlgili

- Bu stand, Sony LCD monitör içindir. Monitörünüzün bu üniteyle uyumlu olup olmadığını onaylamak için, monitörün kullanım talimatlarına bakın.
- Monitörü yükselttiğinizde, monitörün alt tarafını veya standın altını da yükseltin.
- Yüzeyi % 50 ila 70 v/v izopropil alkol konsantrasyonu veya % 76,9 ila 81,4 v/v etanol konsantrasyonu ile bir silme yöntemini kullanarak temizleyin.
- İnatçı izler, yumuşak deterjan çözeltisiyle biraz nemlendirilmiş yumuşak bir temizleme beziyle bir silme yöntemi kullanılarak ve sonra yukarıdaki kimyasal solüsyon kullanılarak temizlenebilir. Yüzeye zarar verebileceğinden kesinlikle benzen veya tiner gibi çözücüler veya asit, alkalın veya aşındırıcı deterjan ya da temizleme veya dezenfeksiyon için kimyasal temizleme bezi kullanmayın.
- Montaj için ürünle birlikte verilen vidaları kullanın. Ürünle birlikte verilenin dışındaki vidaları kullanırsanız, vidalar gevşeyebilir ve cihaz düşerek yaralanmaya yol açabilir.

### Notlar

- Kullanmadan önce ünitenin düzgün çalıştığını daima doğrulayın. SONY, ÜNİTENİN ÇALIŞMAMASI DURUMUNDA ŞİMDİKİ VE GELECEKTEKİ FAYDALARIN KAYBINI TAZMİN ETME VEYA GERİ ÖDEMEYLE SINIRLI OLMAYAN FAKAT BU EYLEMLERİ KAPSAYAN HERHANGİ BİR HASARDAN GARANTİ SÜRESİ DAHİLİNDE VEYA GARANTİ SÜRESİNİN BİTİMİNDEN SONRA HER NE SEBEPLE OLURSA OLSUN SORUMLU OLMAYACAKTIR.
- SONY, BU ÜNİTENİN KULLANICILARI VEYA ÜÇÜNCÜ TARAFLAR TARAFINDAN YAPILAN HİÇBİR İDDİAYA KARŞI SORUMLU OLMAYACAKTIR.
- SONY, HERHANGİ BİR DURUM SEBEBİYLE BU ÜNİTEYE İLİŞKİN HERHANGİ BİR SERVİSİN DURDURULMASI VEYA SONA ERDİRİLMESİ KONULARINDA ORUMLU OLMAYACAKTIR.

- 3 Monitör standını birlikte verilen M4 × 14 vidalarla takın (4).

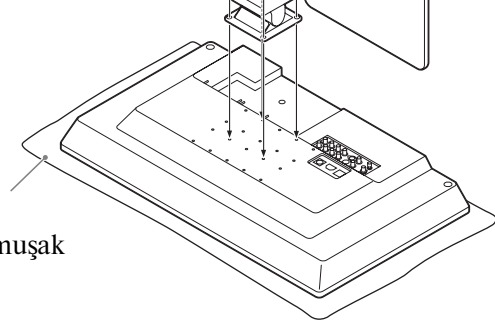

Yumuşak bez

- 4 Kabloları monitöre bağlayın.

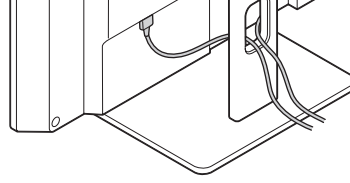

## Monitöre takma

### Birlikte verilen aksesuarlar

- Ana ünite (1)
- Boyun ünitesi (1)
- M5 × 20 Vidalar (4)
- M4 × 14 Vidalar (4)
- Kullanım Talimatları (1)
- Servis İletişim Listesi (1)

### Takma yöntemi

- 1 Monitör standını monte edin.

Ana üniteyi boyun ünitesine takın ① ve birlikte verilen M5 × 20 vidalarla sabitleyin (4) ②.

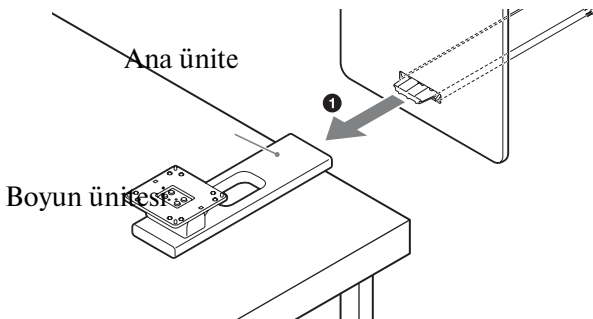

- 2 Monitörü yumuşak bir bez, vb. üzerine yerleştirin ve M4 vidaları (4) monitöre takılıyken çıkarın.

# Teknik Özellikler

Ağırlık	Yakl. 2,9 kg
Depolama ve nakliye sıcaklığı	-20 °C ila +60 °C
Depolama ve nakliye nemi	%20 ila %90
Depolama ve nakliye basıncı	700 hPa ila 1.060 hPa

Tasarım ve özellikler önceden haber verilmeksizin değiştirilebilir.

## Boyutlar

Ünite: mm

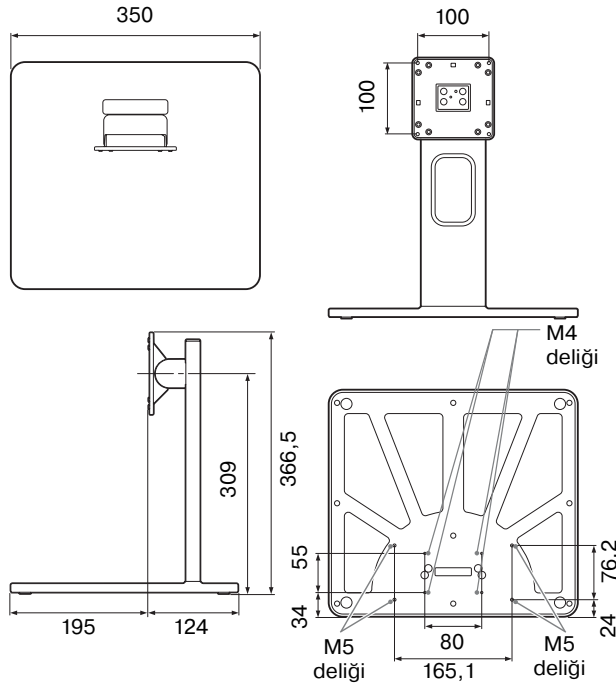

## Çalışma açısı ayarı

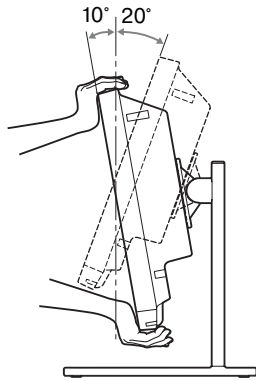

Monitörün üstünü ve altını tutarak açığı ayarlayabilirsiniz.



Pre nego što uređaj pustite u rad, temeljno pročitajte ovo uputstvo i sačuvajte ga za referencu u budućnosti.

## Simboli na proizvodu



### Konsultujte uputstvo za upotrebu

Pratite smernice u uputstvu za upotrebu za delove uređaja na kojem se pojavljuje ovaj simbol.



Ovaj simbol označava proizvođača i pojavljuje se pored imena i adrese proizvođača.



Ovaj simbol označava uvoznika i prikazuje se pored naziva i registrovane adrese kancelarije uvoznika.



Ovaj simbol označava predstavnika Evropske zajednice i prikazan je pored naziva i adrese predstavnika Evropske zajednice.



Ovaj simbol označava odgovorno lice za UK i prikazuje se pored naziva i adrese odgovornog lica za UK.



Ovaj simbol označava ovlašćenog predstavnika za Švajcarsku i prikazuje se pored naziva i adrese ovlašćenog predstavnika za Švajcarsku.



Ovaj simbol označava medicinski uređaj u Evropskoj zajednici.



Ovaj simbol označava serijski broj.



Ovaj simbol označava datum proizvodnje.



### Temperatura pri čuvanju i transportu

Ovaj simbol označava prihvatljivi opseg temperatura okruženja pri skladištenju i transportu.



### Vlažnost vazduha pri čuvanju i transportu

Ovaj simbol označava prihvatljivi opseg vlažnosti vazduha okruženja pri skladištenju i transportu.



### Pritisak pri čuvanju i transportu

Ovaj simbol označava prihvatljivi opseg atmosferskog pritiska vazduha okruženja pri skladištenju i transportu.

## Oprez

Prilikom odlaganja uređaja ili dodatnog pribora na otpad, neophodno je da se pridržavate zakona u odgovarajućem području ili zemlji i propisa u odgovarajućoj bolnici u vezi sa zagađenjem životne sredine.

## Za kupce u Evropi

Ovaj uređaj je proizveden od strane ili u ime kompanije Sony, 1-7-1 Konan Minato-ku Tokyo, 108-0075 Japan. Uvoznik za područje Evropske unije: Sony Europe B.V. Pitanja za uvoznika za područje EU ili pitanja u vezi usaglašenosti proizvoda u Evropi treba poslati ovlašćenom predstavniku proizvođača, Sony Belgium, bijkantor van Sony Europe B.V., Da Vincilaan 7-D1, 1930 Zaventem, Belgija.



## Oprez

Mere opreza i dodatne informacije o korišćenju ovog proizvoda potražite u Uputstvu za upotrebu monitora.



## Oprez

Ne koristite ovaj uređaj u sredini sa magnetnom rezonancom (MR).

U suprotnom, može da dođe do kvara, požara i neželjenog kretanja.

# Mera predostrožnosti

## O bezbednosti

- Ovo je postolje za Sony LCD monitor. Da biste utvrdili da li je vaš monitor kompatibilan sa ovim uređajem, pogledajte uputstva za rukovanje monitorom.
- Kad podižete monitor, podignite donju stranu monitora ili donju stranu postolja.
- Čistite površinu izopropil alkoholom u koncentraciji 50 do 70 v/v% ili etanolom u koncentraciji 76,9 to 81,4 v/v% tapkanjem i brisanjem.
- Uporne mrlje se mogu ukloniti mekom krpom kao što je krpa za čišćenje lako navlažena blagim rastvorom deterđenta tako što se natapkaju a zatim očiste pomoću gore navedenog hemijskog rastvora. Za čišćenje ili dezinfekciju nikada nemojte koristiti rastvarače kao što su benzen ili razređivač, kiselina, alkalni ili abrazivni deterđent ili krpa za čišćenje natopljena hemikalijama jer će oni oštetiti površinu.
- Za montažu koristite priložene vijke. Ako koristite druge a ne priložene vijke, vijci mogu da se razlabave i uređaj može da padne i izazove povredu.



### Napomene

- Pre upotrebe uvek proverite da li uređaj ispravno radi. KORPORACIJA SONY NEĆE BITI ODGOVORNA ZA ŠTETE BILO KOJE VRSTE UKLJUČUJUĆI, ALI NE OGRANIČAVAJUĆI SE NA: NAKNADU ILI ODŠTETU NA IME GUBITKA TRENUTNOG ILI OČEKIVANOG PROFITA ZBOG OTKAZIVANJA OVOG UREĐAJA, BILO TOKOM GARANTNOG PERIODA ILI POSLE ISTEKA GARANTNOG PERIODA ILI IZ BILO KOG DRUGOG RAZLOGA.
- KORPORACIJA SONY NEĆE BITI ODGOVORNA ZA POTRAŽIVANJA BILO KOJE VRSTE OD STRANE KORISNIKA OVOG UREĐAJA ILI TREĆIH STRANA.
- KORPORACIJA SONY NEĆE BITI ODGOVORNA ZA OKONČANJE ILI PREKID BILO KOJIH USLUGA U VEZI SA OVIM UREĐAJEM DO KOJIH MOŽE DA DOĐE USLED OKOLNOSTI BILO KOJE VRSTE.

- 3** Pričvrstite postolje monitora priloženim vijcima  $M4 \times 14$  (4).

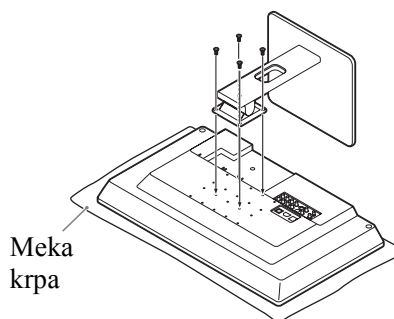

- 4** Povežite kablove na monitor.

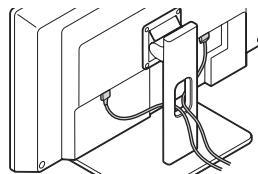

## Pričvršćivanje monitora

### Priložena dodatna oprema

- Bazni uređaj (1)
- Vrat (1)
- Vijci  $M5 \times 20$  (4)
- Vijci  $M4 \times 14$  (4)
- Uputstvo za upotrebu (1)
- Spisak kontakata za servisiranje (1)



### Način pričvršćivanja

- 1** Sklopite postolje monitora.

Uvucite bazni uređaj u vrat **1** i učvrstite priloženim vijcima  $M5 \times 20$  (4) **2**.

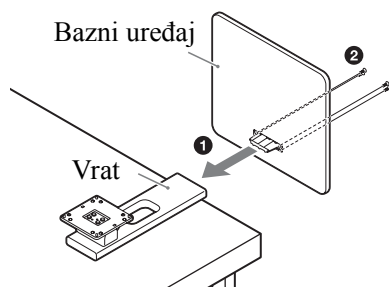

- 2** Stavite monitor na meku krpu, itd. i uklonite vijke  $M4$  (4) ako su pričvršćeni na monitor.

# Specifikacije

Masa Pribl. 2,9 kg  
Temperatura za čuvanje i transport  
-20 °C do +60 °C  
Vlažnost za čuvanje i transport  
20% do 90%  
Pritisak za čuvanje i transport  
700 hPa do 1.060 hPa

Dizajn i specifikacije podležu promeni bez obaveštenja.

## Dimenzije

Jedinica mere: mm

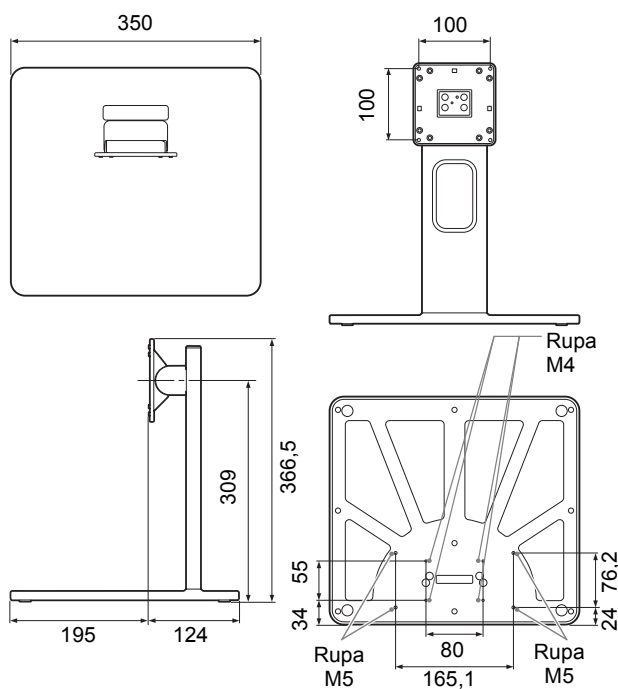

## Podešavanje ugla za korišćenje

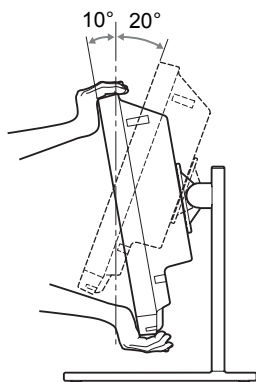

Ugao možete da podesite držeći gornju i donju ivicu monitora.

